



Notice d'instructions 1013-A00 (Fr)

Rubrique	1013
En vigueur	Juillet 2024
Remplace	Nouvelle

Notice originale

Maintenance soufflet Série FLO



Z.I. La Plaine des Isles - F 89000 AUXERRE - FRANCE
Tél. : +33 (0)3.86.49.86.30 - Fax : +33 (0)3.86.49.87.17
contact.mouvex@psgdover.com - www.mouvex.com

Votre Distributeur :

1. POMPES FLO 6 - 8 - 11 - 15 - 25

1.1 Outillage nécessaire

Presse avec une capacité :

Pompe	Capacité mini (t)	Hauteur sous coulisseau (mm)	Clé pour vis CHC
FLO 6- 8	1,5	700	M6
FLO 11 - 15	2,5	800	M10
FLO 25	2,8	900	M10

La vis 39533A fournie avec le soufflet est à usage unique.

Au préalable, le fond, la tubulure, le couple cylindre/piston et leurs joints doivent être retirés afin d'accéder au soufflet de la transmission (voir la Notice d'instructions de la pompe).

Contrôler les joints, les remplacer si nécessaire.

1.2 Démontage du soufflet

Vidanger l'huile de transmission (voir la Notice d'instructions de la pompe).

Flo 6 - 8 - 11 - 15 :

Dévisser les 4 vis 39529 fixées sur le palier 39736 et les 4 vis 39609 puis retirer le couvercle 39607.

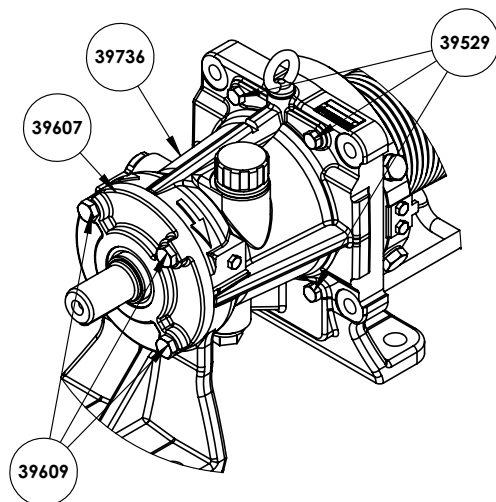

Flo 25 :

Dévisser les 4 vis 39529 fixées sur le palier 39736 et les 6 vis 39609 puis retirer le couvercle 39607.

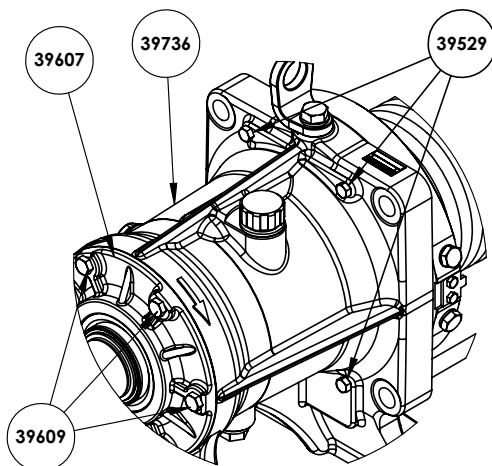

Retirer le bouchon de transmission 39533.

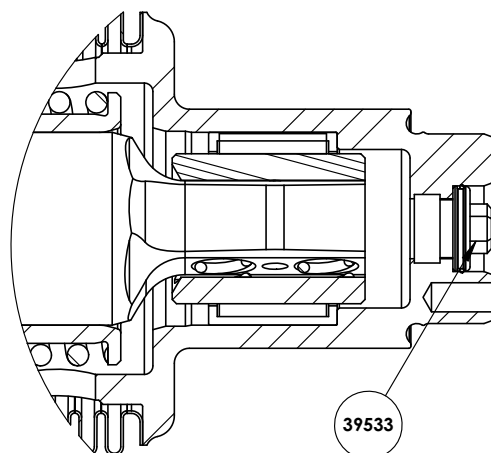

Graisser impérativement la vis 39533A avant montage.

Insérer la vis 39533A dans le moyeu de l'ensemble soufflet 39524 jusqu'à ce que celle-ci vienne en butée sur l'arbre de transmission 39500. Une fois en butée, visser jusqu'à retirer l'ensemble soufflet 39524 de l'arbre de transmission 39500.

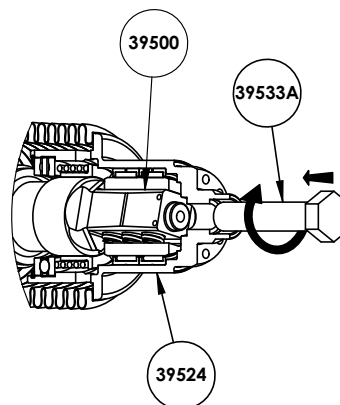

1. POMPES FLO 6 - 8 - 11 - 15 - 25 (suite)

1.3 Montage du soufflet

Visser le disque de centrage 39607A au palier 39736 avec les vis 39609A.

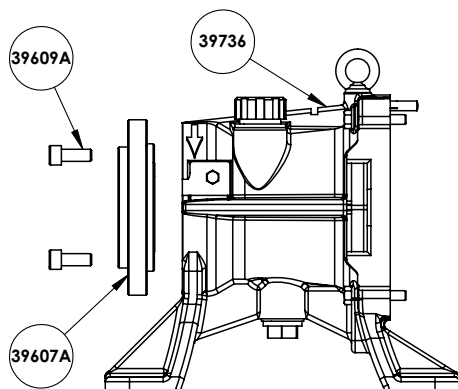

S'assurer que le jeu est égal des 2 côtés.

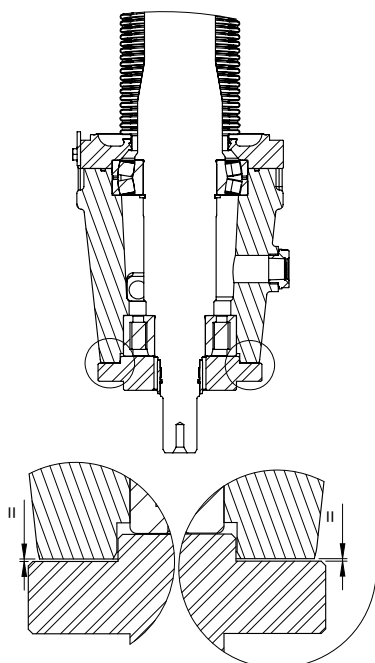

Placer l'ensemble de la transmission 39596 sur la presse.

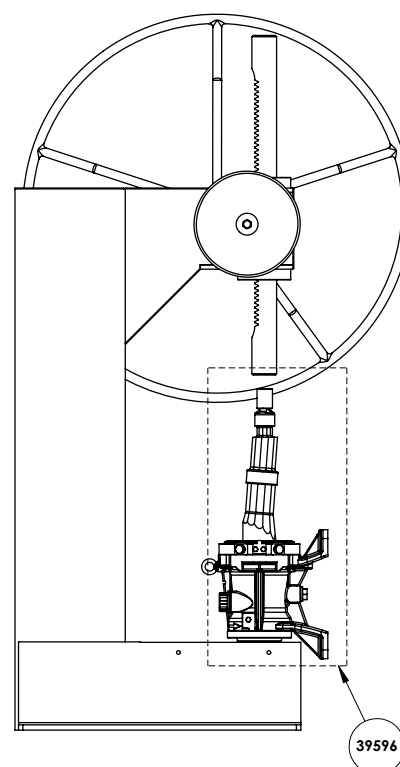

Insérer un joint 39733 neuf dans le logement du palier 39736.

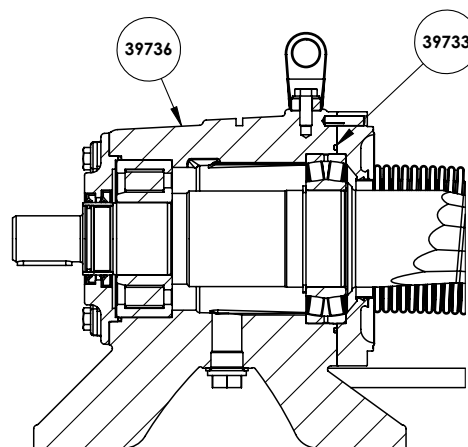

Flo 6 - 8 :

Insérer l'ensemble soufflet 39524 dans l'arbre de transmission 39500 en s'assurant que la rainure de l'indexeur de la bride de l'ensemble soufflet 39524 soit aligné avec la rainure de l'indexeur du palier 39736.

Flo 11 - 15 - 25 :

Insérer l'ensemble soufflet 39524 dans l'arbre de transmission 39500 en s'assurant que le trou de goupille de la bride de l'ensemble soufflet 39524 soit aligné avec le trou de goupille du palier 39736.

1. POMPES FLO 6 - 8 - 11 - 15 - 25 (suite)

Flo 6 - 8 - 11 - 15 - 25 :

Placer une protection sur le nez du moyeu de l'ensemble soufflet 39524 afin de ne pas l'abimer.

Puis emmancher le moyeu de l'ensemble soufflet 39524 afin qu'on ait une cote (A) entre la face du moyeu de l'ensemble soufflet 39524 et la face de la bride de l'ensemble soufflet 39524 de :

Pompe	Cote A
FLO 6- 8	228 ±1
FLO 11 - 15	299 ±1
FLO 25	320,4 ±1,2

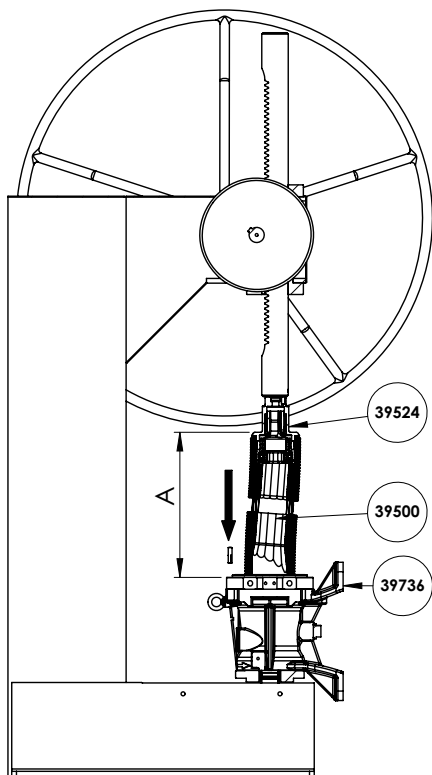

Flo 6 - 8 :

Positionner l'indexeur 39117A dans son logement. Visser les vis 39791.

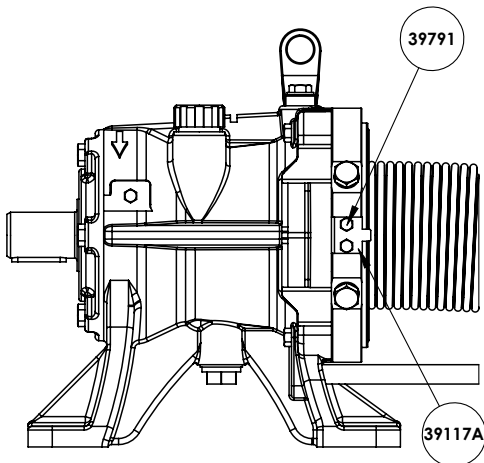

Flo 11 - 15 - 25

Emmancher la goupille d'indexation 39723 sur la bride de l'ensemble soufflet 39524 et le palier 39736.

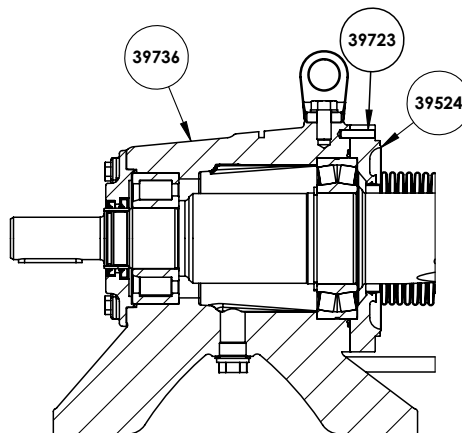

Positionner l'indexeur 39117A dans son logement. Visser les vis 39791.

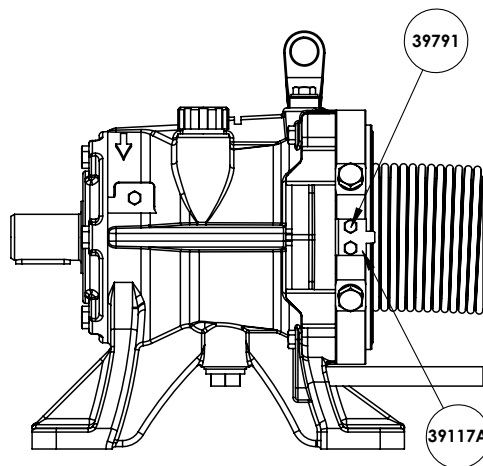

Serrer les 4 vis 39529 au couple de :

- FLO 6 - 8 4 N.m
- FLO 11 - 15 - 25 10 N.m

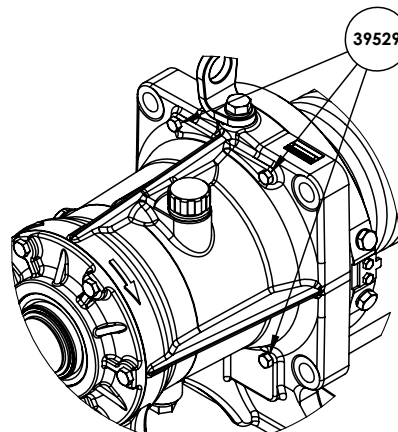

1. POMPES FLO 6 - 8 - 11 - 15 - 25 (suite)

Visser le bouchon 39533 en mettant un joint 39541 neuf.

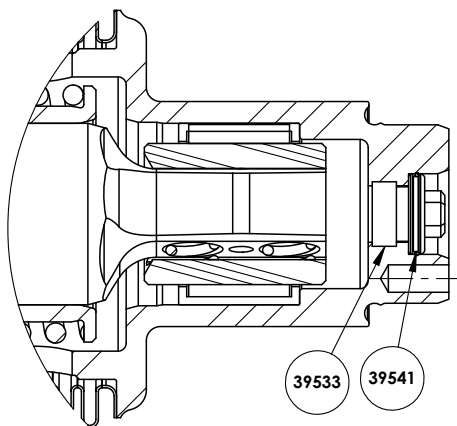

Insérer un joint 39602 neuf dans le logement du palier 39736 avant d'insérer le couvercle 39607 sur le palier 39736 en s'assurant que les lèvres des joints 39608 et 39608A ne se retournent pas.

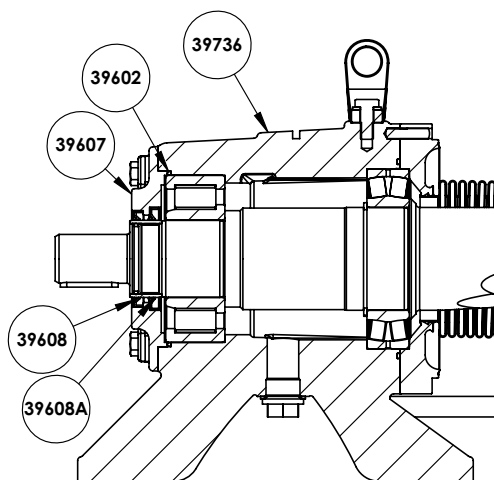

Dévisser les vis 39609A pour retirer le disque de centrage 39607A au palier 39736.

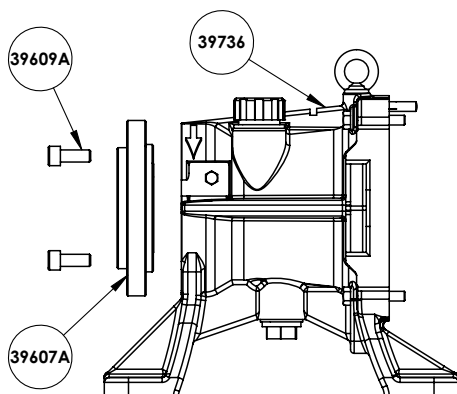

2. POMPES FLO 40 - 50 - 65

2.1 Outillage nécessaire

Clé dynamométrique

- FLO 40 Douille M835 N.m
- FLO 50 Douille M10 . . .35 N.m
- FLO 65 Douille M12 . . .70 N.m

La tige filetée 39585A fournie avec le soufflet est à usage unique.

Au préalable, le fond, la tubulure, le couple cylindre/piston et leurs joints doivent être retirés afin d'accéder au soufflet de la transmission (voir la Notice d'instructions de la pompe).

Contrôler les joints, les remplacer si nécessaire.

2.2 Démontage du soufflet

Vidanger l'huile de transmission (voir la Notice d'instructions de la pompe).

Dévisser les 4 vis 39529 fixées sur le palier 39736.

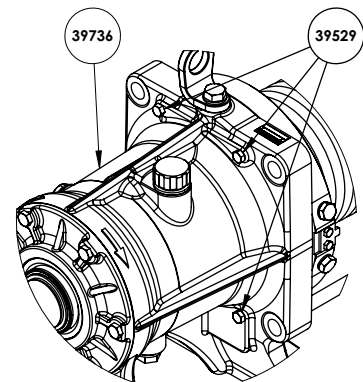

Percer et retirer la pastille 39548 et la vis sans tête 39533 du moyeu de l'ensemble soufflet 39524.

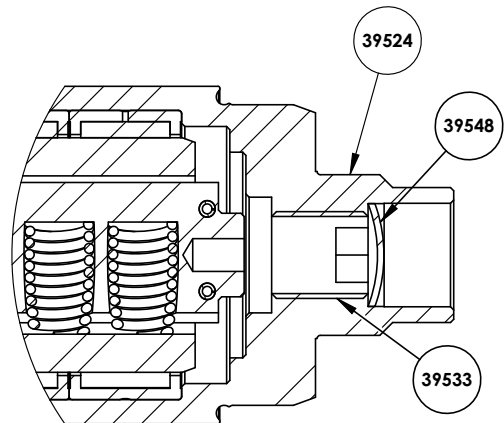

Graisser impérativement la vis 39533A avant démontage. Insérer la vis 39533A dans le moyeu de l'ensemble soufflet 39524 jusqu'à ce que celle-ci vienne en butée sur l'arbre de transmission 39500. Une fois en butée, visser jusqu'à retirer l'ensemble soufflet 39524 de l'arbre de transmission 39500.

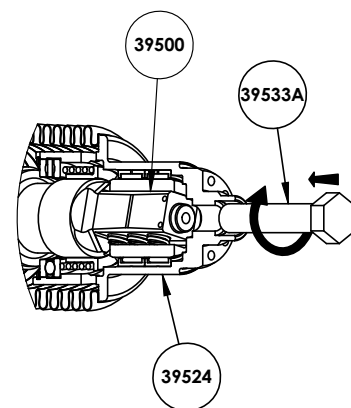

2. POMPES FLO 40 - 50 - 65 (suite)

2.3 Montage du soufflet

Remplacer le joint 39733 avant d'insérer la bride de l'ensemble soufflet 39524 sur le palier 39736.

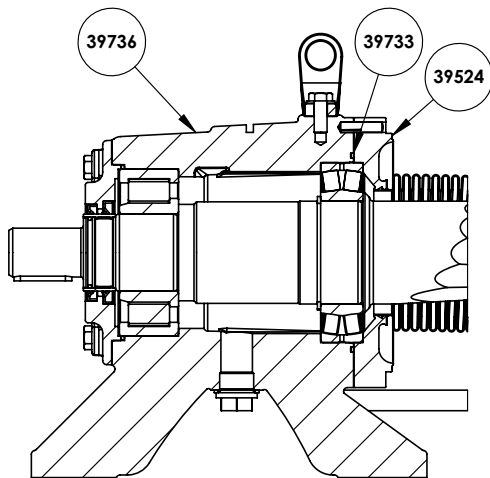

S'assurer que le joint 39733 soit en place sur le palier 39736. Insérer le nouvel ensemble soufflet 39524 sur l'arbre de transmission 39500 en s'assurant que le trou de goupille de la bride de l'ensemble soufflet 39524 soit aligné avec le trou de goupille du palier 39736.

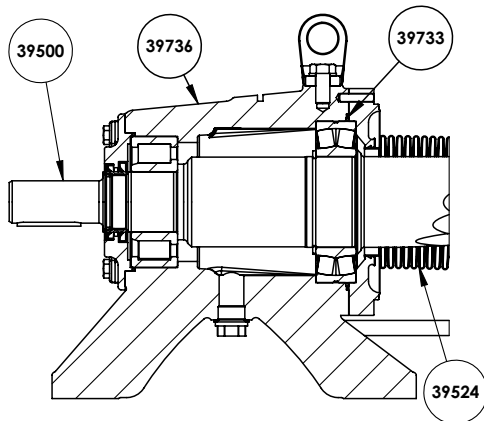

Prévisser les 4 vis 39529 afin de bloquer la rotation de l'ensemble soufflet 39524.

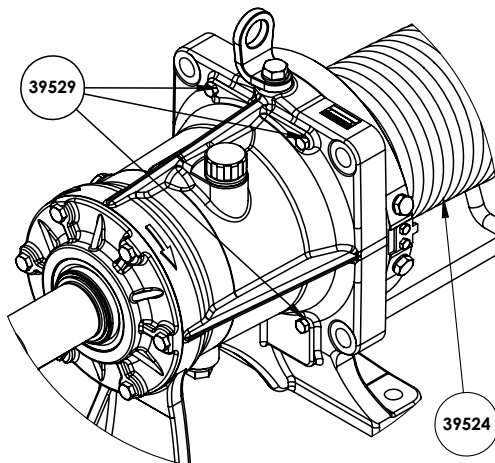

Graisser impérativement la tige filetée 39585A avant montage. Insérer la tige filetée 39585A à travers le moyeu de l'ensemble soufflet 39524.

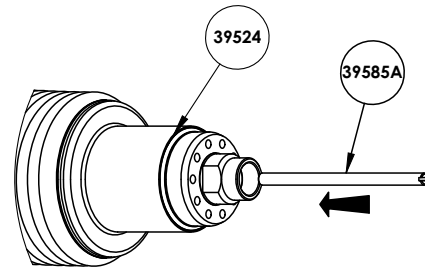

Visser totalement la tige filetée 39585A dans l'arbre 39500.

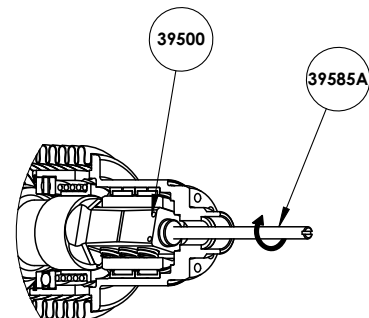

Visser l'ensemble outillage 39585 sur la tige filetée 39585A jusqu'à ce que celui-ci soit en contact avec le moyeu de l'ensemble soufflet 39524.

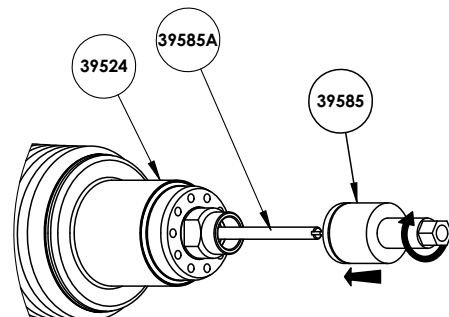

Visser l'outil 39585 à l'aide d'une clé dynamométrique afin de repousser l'ensemble soufflet 39524 sur l'arbre 39500. Lorsque la clé dynamométrique se déclenche, le moyeu de l'ensemble soufflet 39524 est correctement monté sur l'arbre 39500. Retirer l'ensemble outillage 39585 ainsi que la tige filetée 39585A.

Couple clé dynamométrique :

- FLO 4028 ±2 N.m
- FLO 5030,5 ±3 N.m
- FLO 6564 ±6 N.m

2. POMPES FLO 40 - 50 - 65 (suite)

Flo 40

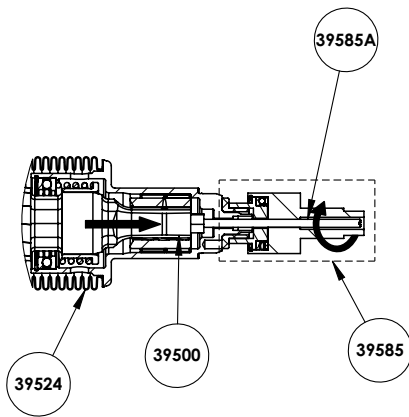

Flo 50

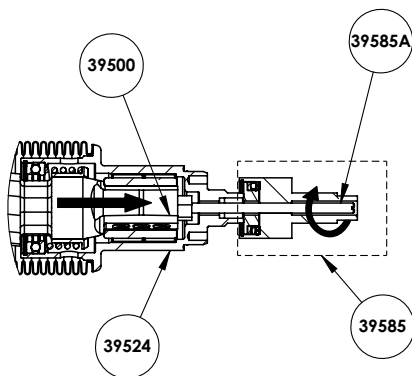

Flo 65

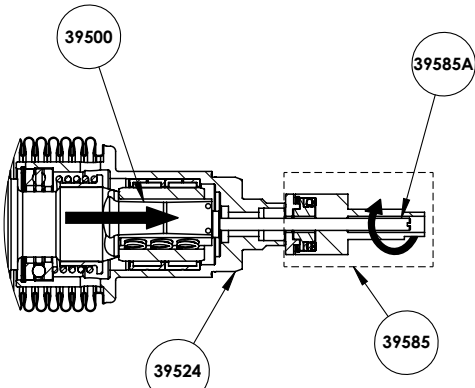

Emmancher la goupille d'indexation 39723 sur la bride de l'ensemble soufflet 39524 et le palier 39736.

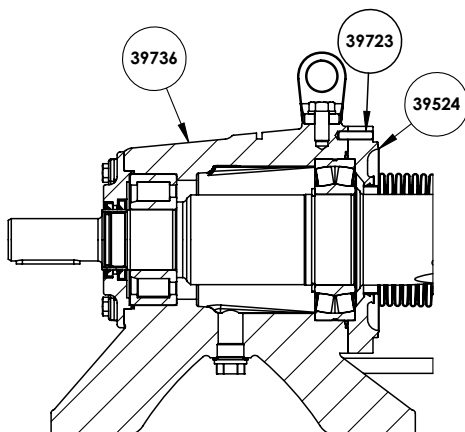

Positionner l'indexeur 39117A dans son logement. Visser les vis 39791.

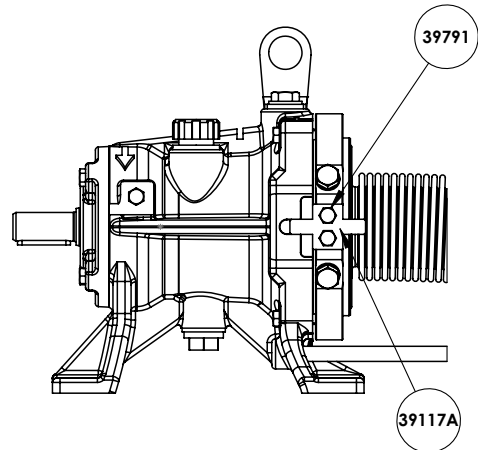

Serrer les 4 vis 39529 au couple de :

- FLO 40 - 50 10 ± 1 N.m
- FLO 65 13 ± 1 N.m

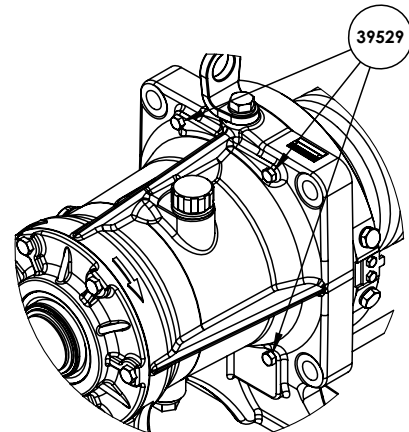

Visser la vis sans tête 39533 dans le moyeu de l'ensemble soufflet 39524 et placer la pastille 39548 par-dessus.

