

Serie Pro-Flo® SHIFT

simple. confiable. eficaz.



WILDEN®

Where Innovation Flows

WILDEN



Bombas AODD

Con sede en Grand Terrace, CA, EE. UU., Wilden fue fundada en 1955 por Jim Wilden cuando revolucionó la industria de las bombas, inventando la bomba de doble diafragma operada con aire (AODD, por sus siglas en inglés). Desde ese momento, Wilden se ha reconocido como líder mundial en tecnología de bomba AODD, brindando soluciones únicas a aplicaciones de bombeo fundamentales con las bombas AODD más rentables, confiables y eficaces con el consumo de energía disponibles.

A lo largo de la historia, Wilden ha hecho un compromiso con la búsqueda de la excelencia, satisfacción del cliente, innovación, investigación y desarrollo,

y conocimiento del mercado. Es este compromiso, junto con mantener vivo el espíritu innovador y la cultura centrada en el cliente, que Jim Wilden dejó atrás, que sin duda ha hecho de Wilden uno de los líderes del mercado en la industria. Al recordar estos valores, Wilden también sigue estableciendo el estándar en operación y desempeño, presentando constantemente tecnologías nuevas que ayudarán a llevar la tecnología de bombeo AODD al futuro.



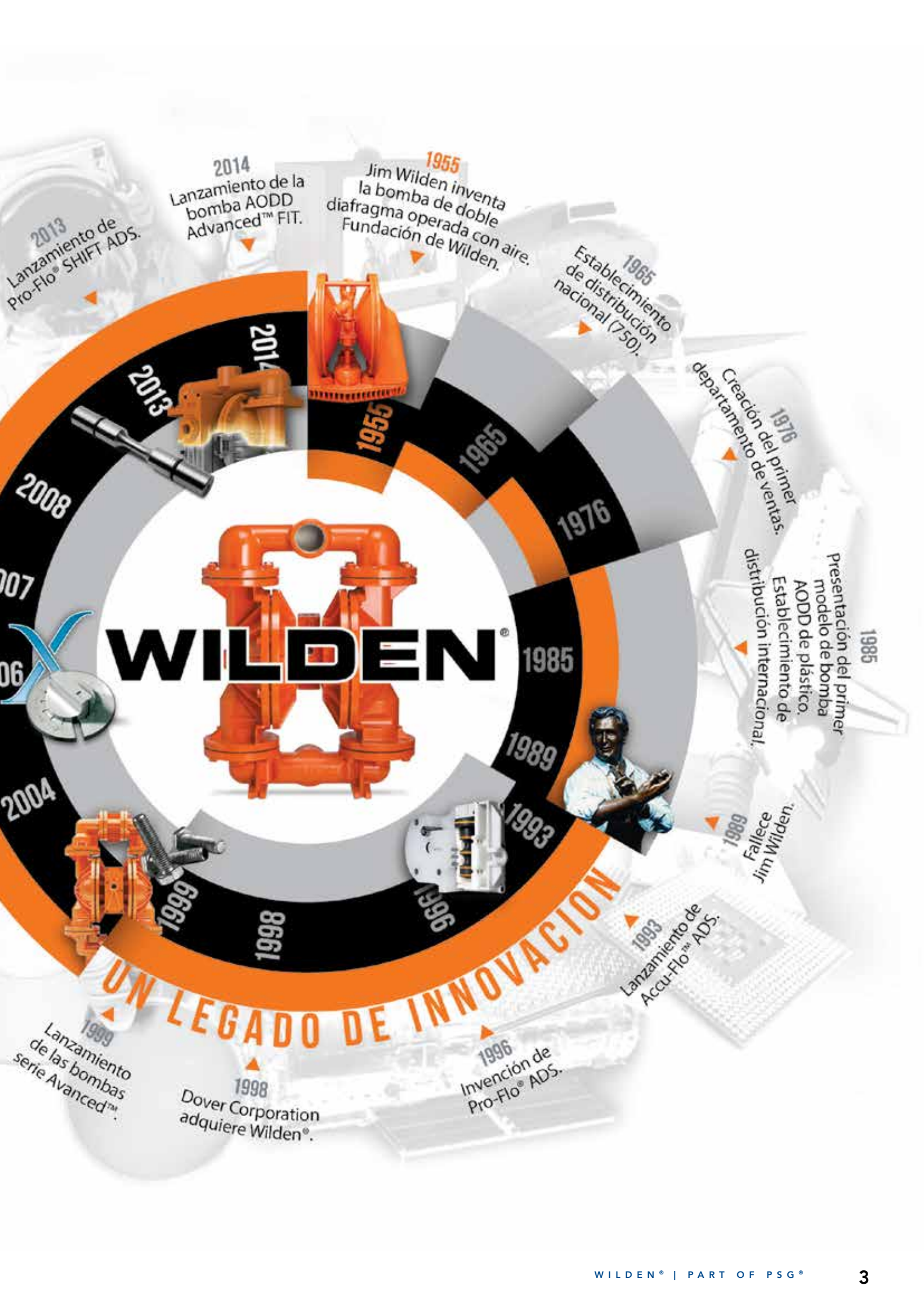

2013
Lanzamiento de Pro-Flo® SHIFT ADS.

2014
Lanzamiento de la bomba AODD Advanced™ FIT.

1955
Jim Wilden inventa la bomba de doble diafragma operada con aire. Fundación de Wilden.

1965
Establecimiento de distribución nacional (750).

1976
Creación del primer departamento de ventas.

1985
Presentación del primer modelo de bomba AODD de plástico. Establecimiento de distribución internacional.

1989
Fallece Jim Wilden.

1993
Lanzamiento de Accu-Flo™ ADS.

1996
Invención de Pro-Flo® ADS.

1998
Dover Corporation adquiere Wilden®.

1999
Lanzamiento de las bombas serie Advanced™.

2008

2007

2006

2004

2013

2014

1955

1965

1976

1985

1989

1993

1996

1998

1999

UN LEGADO DE INNOVACION

WILDEN®

Principio básico de las bombas AODD de Wilden

Las bombas AODD de Wilden son bombas recíprocas de estilo de desplazamiento positivo impulsadas por aire comprimido. Los siguientes planos e información detallan el patrón de flujo líquido por la bomba desde su posición inicial no cebada.

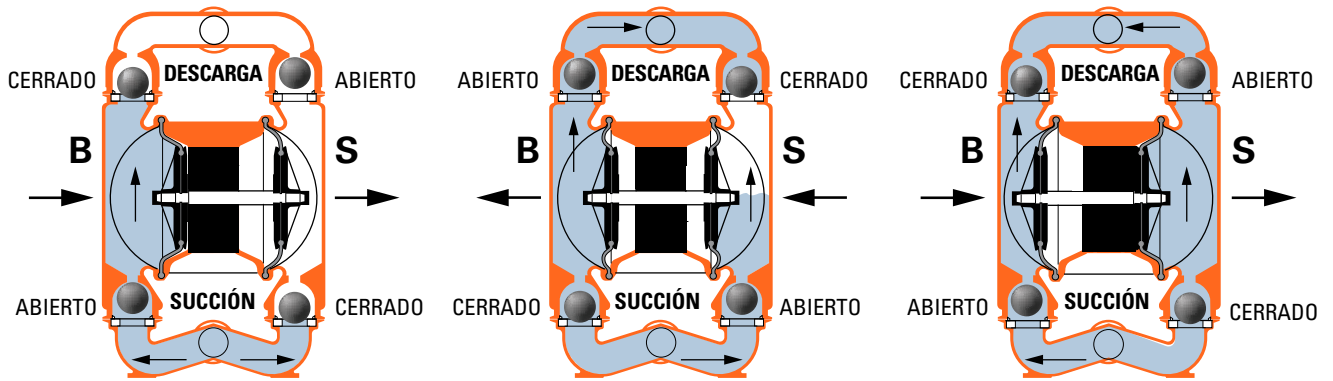

1. La válvula de aire dirige el aire presurizado al lado posterior del Diafragma A.
2. El aire comprimido aleja al diafragma del centro de la bomba.
3. El eje conectado jala al Diafragma B por el eje conectado al Diafragma A presurizado.
4. Ahora, el Diafragma B está en su carrera de succión. El movimiento del Diafragma B hacia el centro de la bomba crea un vacío dentro de la cámara B y causa presión atmosférica para forzar el líquido dentro del colector de succión, forzando que la bola de la válvula de succión se levante del asiento.
5. Cuando el diafragma presurizado, Diafragma A, alcanza el límite de su carrera de descarga, la válvula de aire redirige el aire presurizado al lado posterior del Diafragma B.
6. El aire presurizado aleja con fuerza al Diafragma B del centro, mientras que tira el Diafragma A hacia el centro.
7. Ahora, el Diafragma B está en su carrera de descarga. El Diafragma B fuerza la bola de la válvula de succión en su asiento por las fuerzas hidráulicas.
8. Las fuerzas hidráulicas levantan la bola de la válvula de descarga de su asiento, mientras que la bola de la válvula de descarga se fuerza en su asiento, forzando el líquido por la descarga de la bomba.
9. Al término de la carrera, la válvula de aire redirige el aire hacia el lado posterior del Diafragma A, que inicia al Diafragma B en su carrera de escape.
10. Mientras la bomba alcanza su punto inicial original, cada diafragma ha pasado por un escape y una carrera de descarga.

Estas acciones constituyen un ciclo completo de bombeo. Es posible que la bomba requiera varios ciclos para cebarse completamente, según las condiciones de la aplicación.

Beneficios de las bombas AODD







Gracias a su principio de operación único, las bombas AODD sobresalen en una amplia variedad de aplicaciones e incorporan varias funciones y beneficios, que incluyen:

- Autocebado
- Portabilidad
- Alto vacío
- Operación sin lubricante
- Sin sellos mecánicos,
- reduce el riesgo de derrames
- Capacidad de operar en seco
- Sin generación de calor
- Es sumergible
- Contención superior de producto
- Fácil instalación
- Resistente a la corrosión
- Mayor tiempo medio entre fallas (MTBF, por sus siglas en inglés)
- Anticongelante



Cómo se compara la AODD con otras tecnologías de bombas

Las bombas de doble diafragma operadas con aire proveen muchos beneficios únicos a todos los tipos de aplicaciones y mercados.

| A = EXCELENTE B = BIEN C = REGULAR D = MALO | | Sensible al cizallamiento | Capaz de operar en seco | Paso de sólidos | Costos de mantenimiento | Sumergible |
|---|---|---------------------------|-------------------------|-----------------|-------------------------|------------|
| Tipo de bomba |  Bombas AODD de Wilden | A | A | A | A | A |
| |  Bombas de aspa | D | B | A | C | D |
| |  De engranes internos | D | C | B | D | D |
| |  Bombas de lóbulos | A | C | C | D | D |
| |  Bombas centrífugas | D | C | B | B | C |
| |  Bombas de cavidad progresiva | D | A | B | C | D |
| |  Bombas de pistón/émbolo | C | A | C | D | D |

Aplicaciones del sistema Pro-Flo® SHIFT

Al brindar servicios a los mercados de energía, procesamiento, higiene, minería, y agua y agua residual, la red de distribuidores de clase mundial de Wilden garantiza que tendrá acceso a las últimas tecnologías en bombas y servicios de transferencia de líquidos disponibles cuando las necesite. Visite wildendistributor.com para encontrar al distribuidor más cercano a usted.





Las bombas de la serie Pro-Flo® SHIFT de Wilden establecen el estándar de desempeño de la bomba AODD, brindando mayores ahorros de energía y de caudales, al compararlas con muchas bombas de la competencia. Al combinar lo mejor de ambos mundos –el sistema de distribución de aire (ADS) de la industria con una bomba AODD de la mejor calidad–, las bombas de la serie Pro-Flo SHIFT de Wilden proveen rendimiento comprobado de tiempo y en el campo, contención y ventajas de mantenimiento.

El secreto del éxito de la serie Pro-Flo SHIFT es un diseño de primera que viene equipado con las válvulas de aire líderes de la industria que ofrecen hasta un 60 % en ahorro de energía y 34 % mayores caudales cuando las comparamos con otras tecnologías de bomba AODD. Asimismo, la serie Pro-Flo SHIFT ha sido diseñada con mayores elevaciones de succión y menos partes móviles para tener mayor confiabilidad.



Serie Pro-Flo® SHIFT

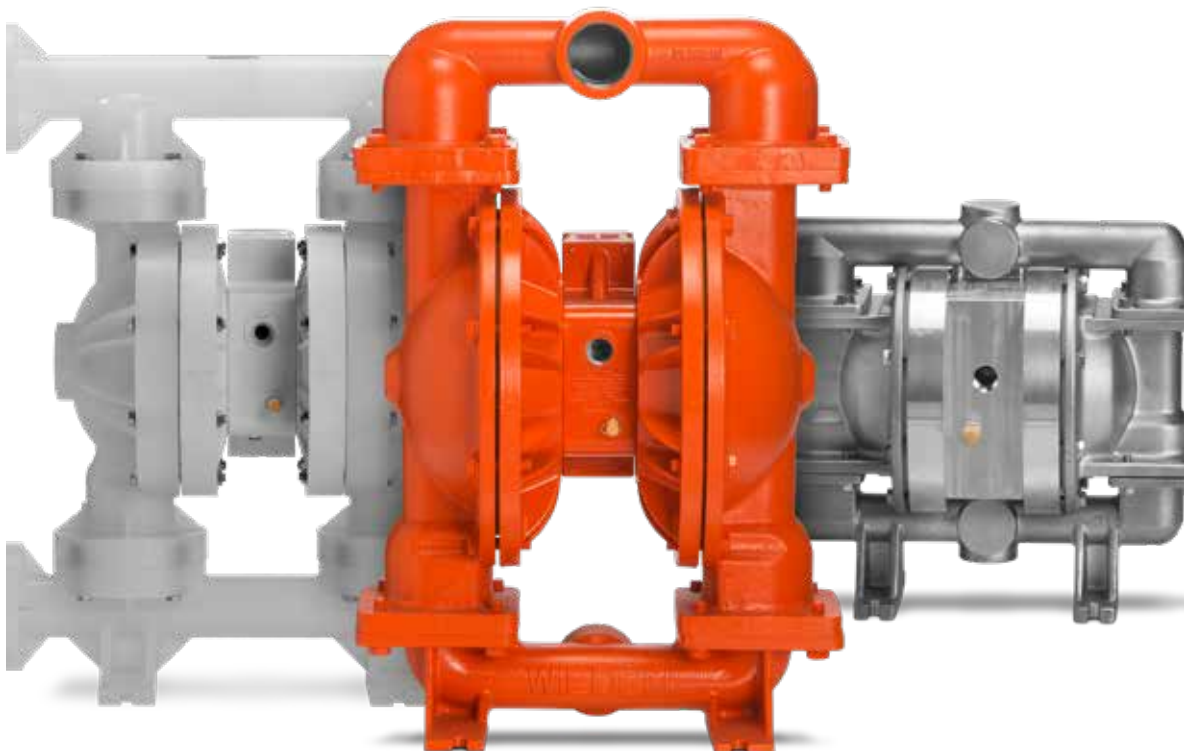

El modelo Pro-Flo SHIFT de Wilden es el sistema de distribución de aire de calidad superior. El diseño innovador, pero simple, de la Pro-Flo SHIFT incluye una bobina de control de aire que optimiza automáticamente el consumo del mismo y elimina la sobrecarga de la cámara de aire sin reducción en el caudal. Esto provoca una reducción en el consumo de aire y costos operativos mientras se mantienen la eficacia operativa máxima y consistencia volumétrica.

- Menos partes operativas, que significa menos interrupciones y mantenimientos simplificados
- Brinda más rendimiento por SCFM que las bombas AODD de los competidores
- Mayor vida del diafragma
- Operación silenciosa

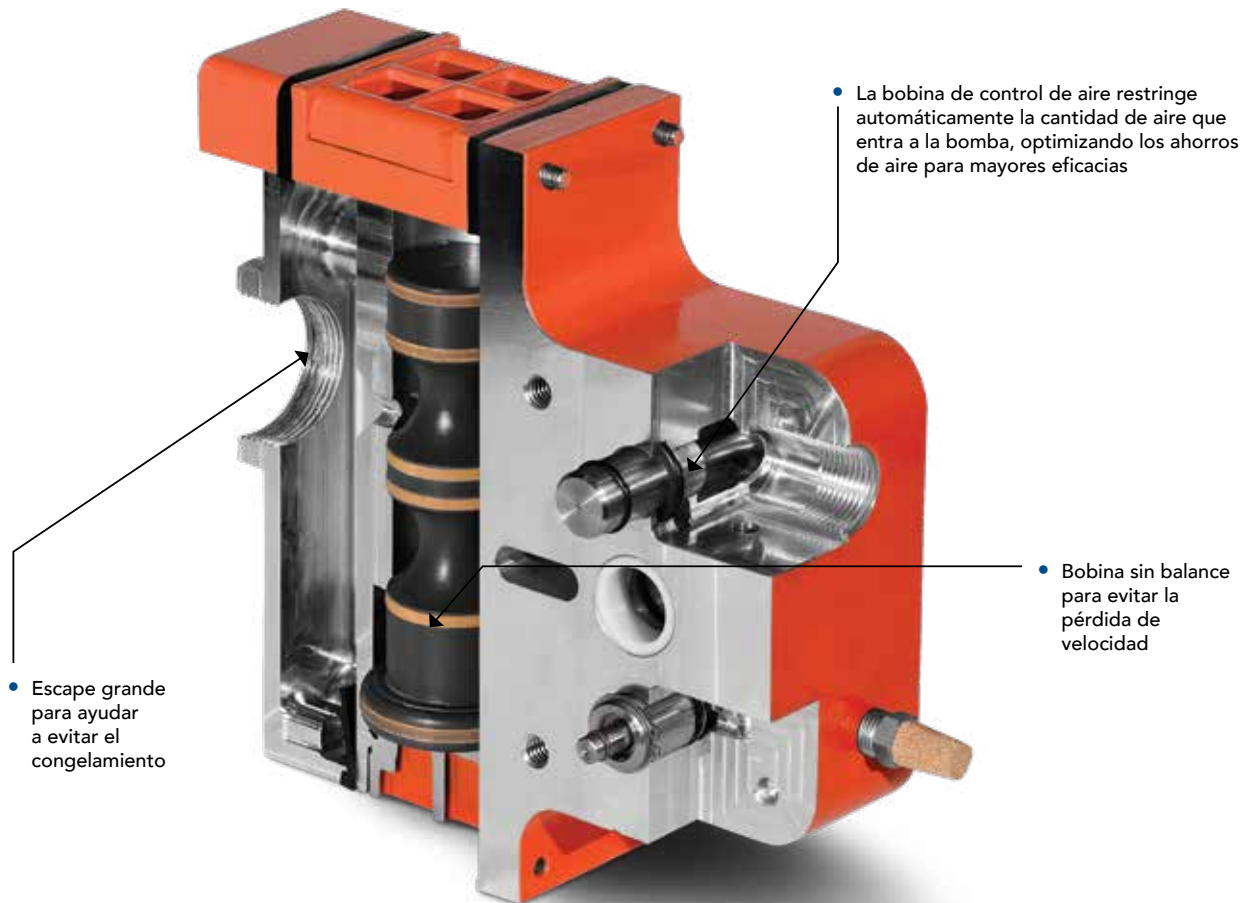

CE



Bombas atornilladas de metal y de plástico de Wilden

Las bombas atornilladas de metal y plásticos de Wilden están diseñadas específicamente para que tengan un máximo desempeño y excelencia operativa en una variedad de aplicaciones. Su configuración atornillada asegura contención total del producto mientras que la ruta optimizada del líquido reduce la fricción interna para maximizar la descarga y eficacia.

OPCIONES DE TAMAÑO Y MATERIAL:

- Tamaños: De 6 mm (1/4") a 76 mm (3")
- Materiales de la pista húmeda:
 - Metal: aluminio, hierro dúctil, acero inoxidable, aleación C
 - Plástico: polipropileno, PVDF

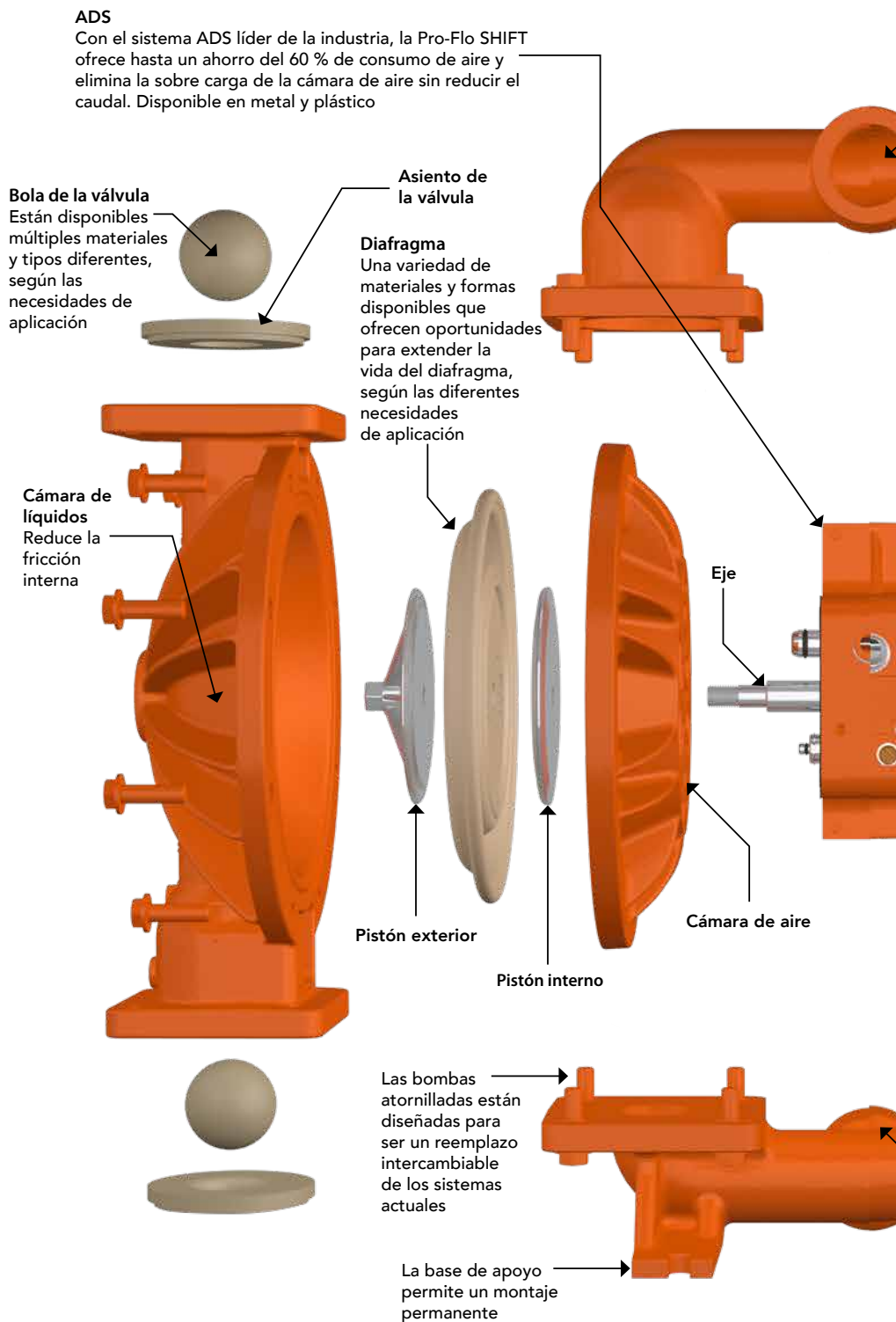

Opciones de la serie Pro-Flo SHIFT

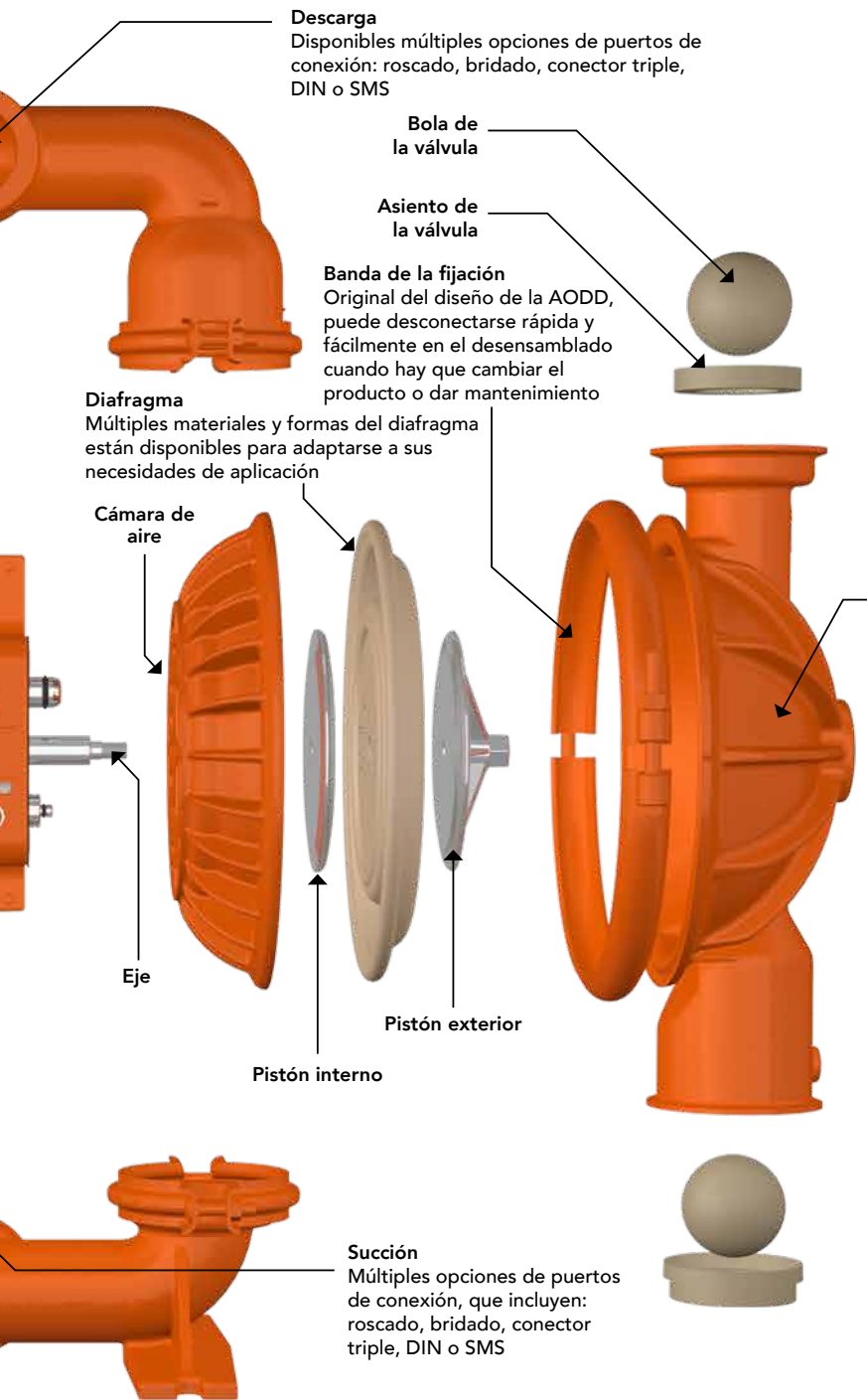

Bombas fijadas de metal y plástico de Wilden

Para las aplicaciones que requieren cambios constantes entre productos, las bombas fijadas de metal y plástico de Wilden proveen facilidad de mantenimiento. Las bandas de la fijación se retiran rápida y fácilmente al momento de reemplazar los diafragmas y para la limpieza. El menor tiempo de interrupción significa directamente un aumento en la productividad y contribuye a su rentabilidad.

OPCIONES DE TAMAÑO Y MATERIAL:

- Tamaños: 13 mm (1") a 102 mm (4")
- Materiales de la pista húmeda:
 - Metal: aluminio, hierro forjado, hierro dúctil, acero inoxidable, aleación C
 - Plástico: polipropileno, PVDF

¿Qué bomba es la correcta para mí?

¿Plástico o metal? – Tanto las bombas de plástico, como las de metal, tienen beneficios y características únicos que son aptos para sus necesidades específicas de aplicación. Para procesos químicos, las bombas de plástico generalmente proveen mayor resistencia que las de metal. Por otro lado, para los procesos de higiene, tiende a requerirse el acero inoxidable. Asimismo, las aplicaciones generales industriales se benefician de las propiedades duraderas del aluminio y el acero dúctil. Wilden tiene múltiples opciones de material para brindarle la bomba exacta necesaria para su aplicación.

¿Fijada o atornillada? – El diseño original de la bomba AODD –las bombas fijadas–, se presta a varios procesos y aplicaciones de desechos, además en la construcción y minería. La configuración fijada provee un mantenimiento más fácil sin sacrificar la confiabilidad. Las bombas atornilladas ofrecen una máxima contención de líquido del proceso frente a los diseños fijados con banda y pueden utilizarse para una gran variedad de aplicaciones, incluidos el petróleo y gas, pinturas y colorantes, y ácidos. Las bombas atornilladas también ofrecen una pista líquida rediseñada que reduce la fricción interna para maximizar la descarga y eficacia.

Diafragmas de Pistón Integral (IPD)

Los IPD de Wilden ofrecen transferencias de producto seguras, limpias y confiables sin áreas de atrapamiento de producto, a fin de minimizar la contaminación del mismo y las responsabilidades de riesgo. Estos diafragmas tienen una forma lisa y perfilada, y sin pistón exterior. Los IPD tienen mayor durabilidad y vida útil, y son compatibles con ejes existentes y herramientas de soporte. También proveen mayores caudales y una instalación más rápida.

DIAFRAGMA DE PISTÓN INTEGRAL CHEM-FUSE

Los diafragmas Chem-Fuse son la solución ideal para las aplicaciones industriales y químicas generales. Al incorporar la tecnología patentada central del diseño de pistón integral de Wilden, los diafragmas Chem-Fuse resuelven muchos asuntos fundamentales que enfrentan las compañías industriales que utilizan diafragmas convencionales, sin sacrificar el rendimiento. Este diafragma presenta una gran variedad de límites de temperatura, vida útil extraordinaria, alta resistencia a la abrasión y una durabilidad sobresaliente, incluso al manejar ácidos, cáusticos y otros líquidos agresivos. Los beneficios adicionales incluyen:

- Hasta 100 % de incremento del caudal y elevación de succión, comparado con los diafragmas laminados de PTFE
- La eliminación de posibles puntos de derrames aumenta la contención y seguridad al bombear líquidos fundamentales o peligrosos
- Disponible de Wil-Flex®, Bunalast™, y material de Saniflex™ de grado no alimenticio
- Tamaños disponibles: 25 mm (1"), 38 mm (1-1/2"), 51 mm (2"), 76 mm (3"), 102 mm (4")

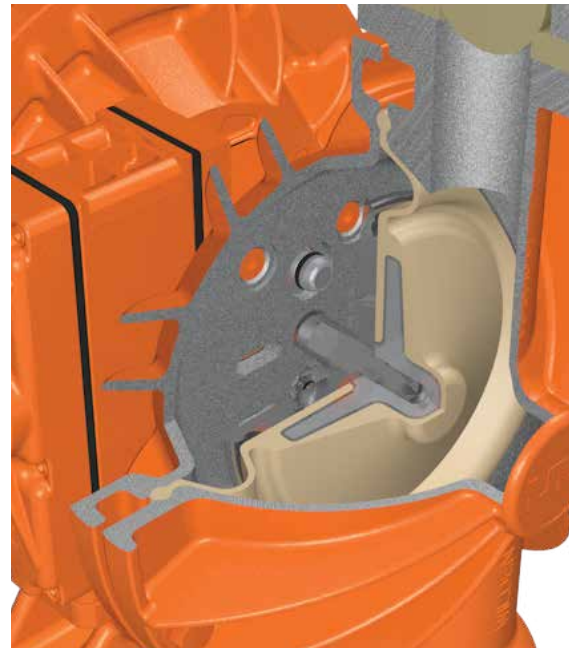

DIAFRAGMA ESTÁNDAR

BIEN
★★★★☆



DIAFRAGMA CHEM-FUSE

MEJOR
★★★★★

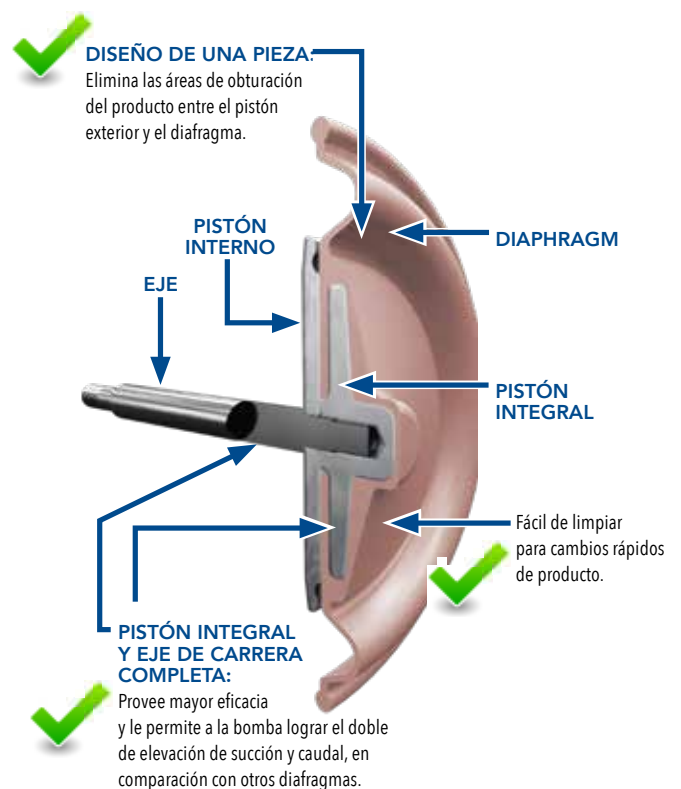

Además, Wilden también ofrece una variedad de otras opciones de diafragma, incluidas:

EZ-INSTALL

- Su forma enroscada permite una instalación rápida y fácil, y minimiza el riesgo de lesiones
- Menor tiempo de inactividad y costos de reemplazo de diafragma
- Disponible de: Elastómeros termoplásticos (TPE) Wil-Flex, Saniflex™, Poliuretano y también Bunalast™
- 100% compatible con herramientas existentes

ELASTÓMEROS DE PTFE

- Opción óptima para aplicaciones de químicos agresivos
- Excelente vida útil, buena resistencia a la abrasión y durabilidad
- Disponible en PTFE de carrera reducida y PTFE de carrera completa

ELASTÓMEROS DE CAUCHO

- Diafragma para propósitos generales
- Provee los mayores alcances de temperatura
- Mayor resistencia química
- Disponible en caucho de nitrilo, EPDM, neopreno y FKM

ULTRA-FLEX™

- Utiliza un diafragma con un compuesto de caucho de la mayor duración en la industria
- Reduce la tensión interna para tener una larga vida del diafragma
- Mayor resistencia a la abrasión con materiales corrosivos



Accesorios

Los productos accesorios de Wilden agregan valor a su proceso líquido y expanden el rango de aplicación de las bombas Wilden, aumentando el desempeño o la utilidad de la bomba.

- **Amortiguadores de sobretensiones Equalizer®** - están diseñados para reducir la presión de los fluidos y las fluctuaciones del flujo que son inherentes a las bombas de doble diafragma operadas por aire (AODD) proporcionando un flujo de descarga más ligero. Esta función es fundamental para las aplicaciones que necesitan minimizar la vibración y controlar el golpe de ariete que protege el sistema de tuberías y la instrumentación aguas abajo.
- **Wil-Gard™** - detecta y notifica al personal de la planta cuando se ha roto el diafragma, a fin de evitar mayor daño a la bomba.
- **Monitoreo del ciclo de la bomba (PCMI, por sus siglas en inglés)** - cuenta los ciclos de la bomba, captando la presencia de la bobina de la válvula de aire.
- **Kit de la bomba de tambor** - les permite a las bombas Wilden de 6 mm (1/4") y 13 mm (1/2") adaptarse directamente a los tambores para tener una transferencia de líquido rentable y eficaz.



Kits de reparación y reacondicionamiento

Los kits de reparación húmeda y en seco de Wilden para las bombas AODD se diseñaron para ayudar a mantener adecuadamente la salud y el desempeño de su bomba Wilden.

Siempre utilice solo kits de aire y kits húmedos de Wilden al reparar y mantener sus productos Wilden, a fin de conservar el desempeño óptimo y las garantías de fábrica.

- Ordene fácilmente en línea a conveniencia.
- Los kits se mantienen y envían en paquetes sellados.
- Incluye todos los componentes necesarios para la reparación y mantenimiento.

Wilden también ofrece kits de reacondicionamiento, que le permiten mejorar sus bombas existentes. Otras partes de repuesto fuera de los kits de reparación tradicionales están disponibles a solicitud.





BOMBA ATORNILLADA DE METAL DE 25 mm (1") PRO-FLO SHIFT

DESIGNACIÓN: ROSCADA (PS220/A, PS220/S, PS220/W), BRIDADA (PS230/A, PS230/S, PS230/W)



Entrada de aire: 1/2" FNPT
 Entrada de líquido: 25 mm (1")
 Descarga de líquidos: 25 mm (1")
 Tipo de conexión:
 NPT/BSPT (Roscada)
 DIN/ANSI (Bridada)

Caudal máximo:
 212 lpm (56 gpm)
 Presión máxima de entrada:
 8.6 bar (125 psig)
 Tamaño máximos de sólidos:
 6.4 mm (1/4")

Elevación de succión máx.:
 6.9 m Seco (22.7')
 9.0 m Húmedo (29.5')

Peso del envío:
 Aluminio 19 kg (41 lb)
 Hierro dúctil 29 kg (64 lb)
 Acero inoxidable 41 kg (68 lb)
 230 bridas de aleación C de 36 kg (80 lb)

PS220/230

Dimensiones

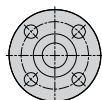
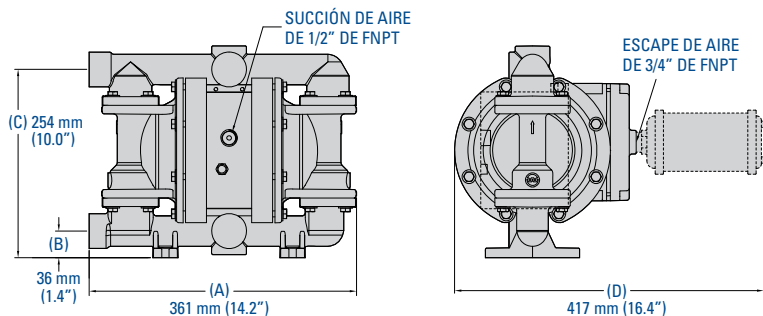

(A) 373 mm (14.7") | (B) 69 mm (2.7") | (C) 287 mm (11.3") | (D) 417 mm (16.4")

Tenga en cuenta que las dimensiones varían según la conexión y el material. Para más información, haga referencia a PS220/230 Metal EOM.

Curva de Flujo EZ-INSTALL APTA PARA TPE

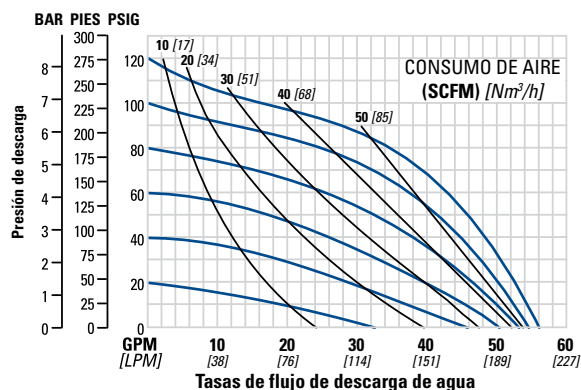

BOMBA ATORNILLADA DE METAL DE 38 mm (1-1/2") PRO-FLO SHIFT

DESIGNACIÓN: ROSCADA (PS420/A, PS420/S, PS420/W), BRIDADA (PS430/A, PS430/S, PS430/W)



Entrada de aire: 3/4" FNPT
 Entrada de líquido: 38 mm (1-1/2")
 Descarga de líquidos: 38 mm (1-1/2")
 Tipo de conexión:
 NPT/BSPT (Roscada)
 DIN/ANSI (Bridada)

Caudal máximo:
 510 lpm (135 gpm)
 Presión máxima de entrada:
 8.6 bar (125 psig)
 Tamaño máximos de sólidos:
 6.4 mm (1/4")

Elevación de succión máx.:
 6.2 m Seco (20.4')
 9.3 m Húmedo (30.6')

Peso del envío:
 420 roscada AL 26 kg (57 lb)
 420 roscada AI 50 kg (111 lb)
 420 hierro roscado 39 kg (86 lb)
 430 bridada AL 28 kg (62 lb)
 430 bridada AI 53 kg (116 lb)
 430 hierro bridado 42 kg (92 lb)
 430 bridas de aleación C de 55 kg (121 lb)

PS420/430

Dimensiones

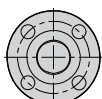
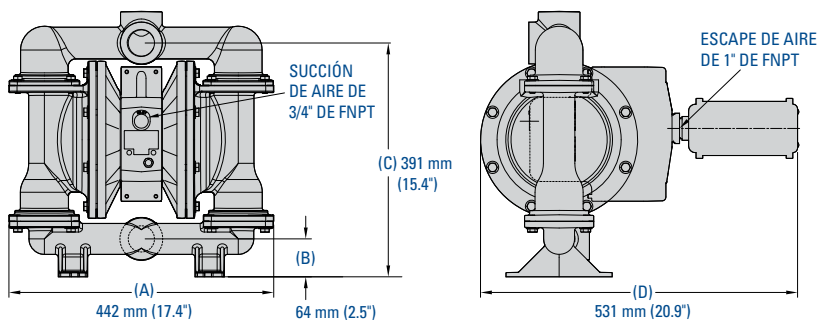

(A) 443 mm (17.5") | (B) 89 mm (3.5") | (C) 528 mm (20.8") | (D) 531 mm (20.9")

Tenga en cuenta que las dimensiones varían según la conexión y el material. Para más información, haga referencia a PS420/430 Metal EOM.

Curva de Flujo EZ-INSTALL APTA PARA TPE

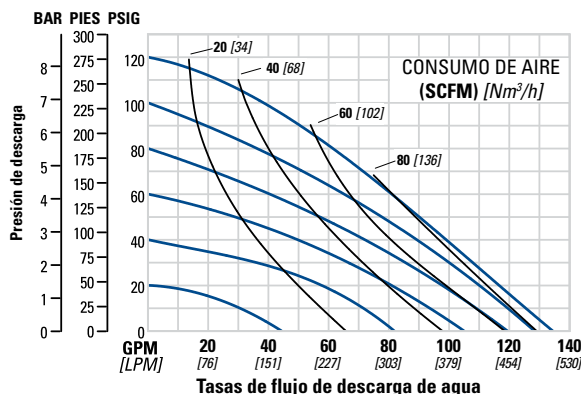



BOMBA ATORNILLADA DE METAL DE 51 mm (2") PRO-FLO SHIFT

DESIGNACIÓN: ROSCADA (PS820/A, PS820/S, PS820/W), BRIDADA (PS830/A, PS830/S, PS830/W)



| | | | |
|---|-----------------------------------|-----------------------------------|--|
| Entrada de aire: 3/4" FNPT | Caudal máximo: | Elevación de succión máx.: | Peso del envío: |
| Entrada de líquido: 51 mm (2") | 685 lpm (181 gpm) | 7.1 m Seco (23.3') | 820 roscada AL 47 kg (104 lb) |
| Descarga de líquidos: 51 mm (2") | Presión máxima de entrada: | 9.0 m Húmedo (29.5') | 820 roscada AI 73 kg (161 lb) |
| Tipo de conexión: | 8.6 bar (125 psig) | | 820 hierro roscado 71 kg (156 lb) |
| NPT/BSPT (Rosca) | Tamaño máximos de sólidos: | | 830 bridada AL 54 kg (118 lb) |
| DIN/ANSI (Bridada) | 6.4 mm (1/4") | | 830 bridada AI 81 kg (178 lb) |
| | | | 830 hierro bridado 82 kg (181 lb) |
| | | | 830 bridas de aleación C de 91 kg (200 lb) |

PS820/830

Dimensiones

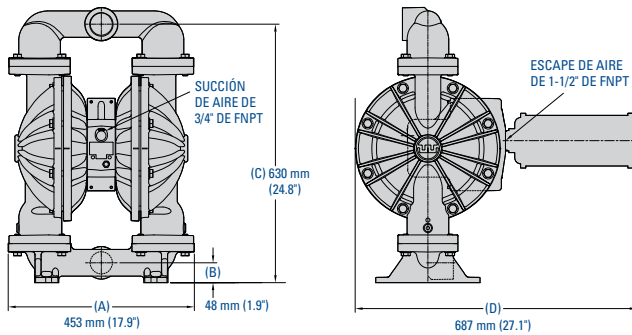

(A) 452 mm (17.8") | (B) 89 mm (3.5") | (C) 675 mm (26.6") | (D) 687 mm (27.1")

Curva de Flujo EZ-INSTALL APTA PARA TPE

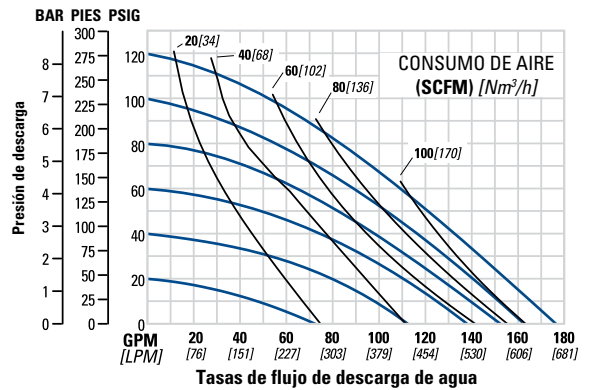

Tenga en cuenta que las dimensiones varían según la conexión y el material. Para más información, haga referencia a PS820/830 Metal EOM.

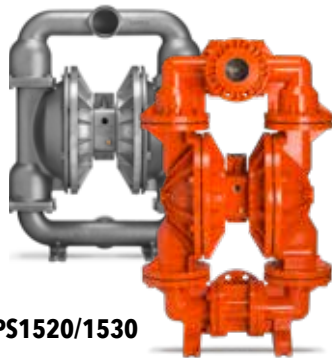

BOMBA ATORNILLADA DE METAL DE 76 mm (3") PRO-FLO SHIFT

DESIGNACIÓN: ROSCADA (PS1520/A, PS1520/S, PS1520/W), BRIDADA (PS1530/A, PS1530/S, PS1530/W)



| | | | |
|---|-----------------------------------|-----------------------------------|--|
| Entrada de aire: 3/4" FNPT | Caudal máximo: | Elevación de succión máx.: | Peso del envío: |
| Entrada de líquido: 76 mm (3") | 1026 lpm (271 gpm) | 7.2 m Seco (23.8') | 1520 roscada AL 69 kg (152 lb) |
| Descarga de líquidos: 76 mm (3") | Presión máxima de entrada: | 9.7 m Húmedo (31.8') | 1520 roscada AI 126 kg (278 lb) |
| Tipo de conexión: | 8.6 bar (125 psig) | | 1520 hierro roscado 114 kg (251 lb) |
| NPT/BSPT (Rosca) | Tamaño máximos de sólidos: | | 1520 bridada AI 101 kg (223 lb) |
| DIN/ANSI (Bridada) | 12.7 mm (1/2") | | 1530 bridada SS 137 kg (300 lb) |
| | | | 1530 hierro bridado 124 kg (272 lb) |
| | | | 1530 bridas de aleación C de 153 kg (337 lb) |

PS1520/1530

Dimensiones

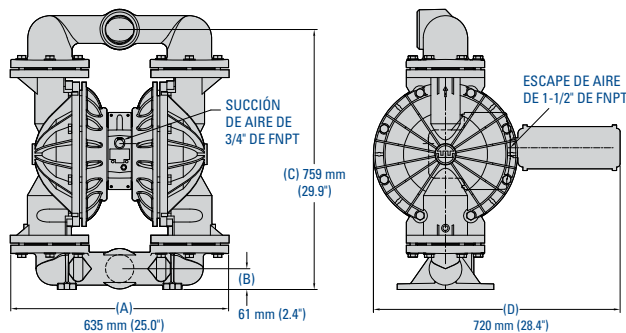

(A) 673 mm (26.5") | (B) 105 mm (4.1") | (C) 796 mm (31.3") | (D) 715 mm (28.2")

Curva de Flujo EZ-INSTALL APTA PARA TPE

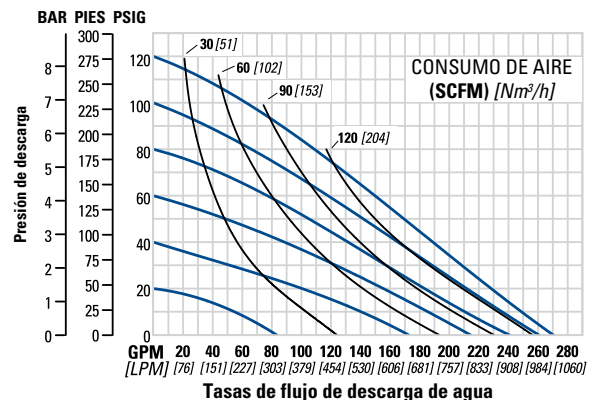

Tenga en cuenta que las dimensiones varían según la conexión y el material. Para más información, haga referencia a PS1520/1530 Metal EOM.



PS25

BOMBA DE PLÁSTICO ATORNILLADA PRO-FLO SHIFT DE 6 MM (1/4")

DESIGNACIÓN: ROSCADO (PS25/K, PS25/P)



Entrada de aire: rosca FNPT de 1/4"
 Entrada de líquido: 6 mm (1/4")
 Descarga de líquidos: 6 mm (1/4")
 Tipo de conexión: rosca NPT (roscado)

Caudal Máx.: 21.6 lpm (5.7 gpm)
 Presión de Succión Máx.: 8.3 bar (120 psig)
 Tamaño Máx. de Sólidos: 1.6 mm (1/16")

Elevación de Succión Máx.: seco de 4,2 m (14')
 húmedo de 8,5 m (28')
 Peso de Embarque: Polipropileno 1,2 kg (2,6 lb)
 PVDF 1.7 kg (3.8 lb)

Dimensiones

ENTRADA DE AIRE DE ROSCA FNPT DE 1/4"

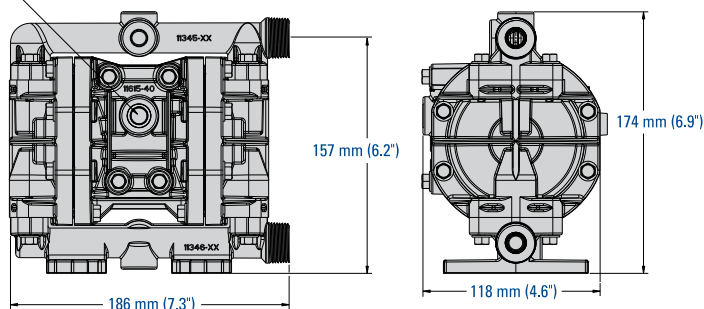

Tenga en cuenta que las dimensiones varían según el material y la orientación. Para más información, haga referencia a PS25 Plastic EOM.

Curva de Flujo EZ-INSTALL APTA PARA TPE

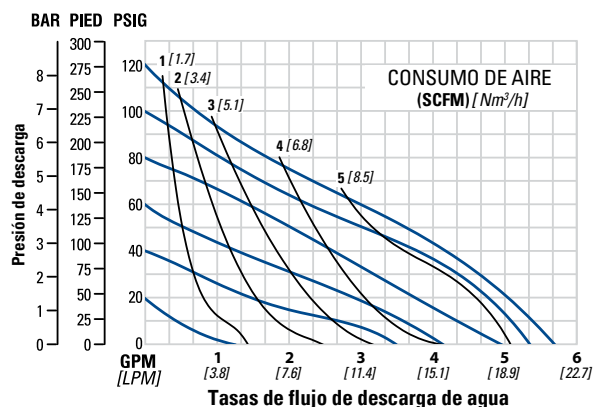

PS400

BOMBA ATORNILLADA DE PLÁSTICO DE 38 mm (1-1/2") PRO-FLO SHIFT

DESIGNACIÓN: BRIDADA (PS400/K, PS400/P)



Entrada de aire: 3/4" FNPT
 Entrada de líquido: 38 mm (1-1/2")
 Descarga de líquidos: 38 mm (1-1/2")
 Tipo de conexión: DIN/ANSI (Bridada)

Caudal Máx.: 458 lpm (121 gpm)
 Presión de Succión Máx.: 8.6 bar (125 psig)
 Tamaño Máx. de Sólidos: 6.4 mm (1/4")

Elevación de Succión Máx.: 5.6 m seco (18.4')
 9.0 m húmedo (29.5')
 Peso de Embarque: Polipropileno 28 kg (62 lb)
 PVDF 32 kg (70 lb)

Dimensiones

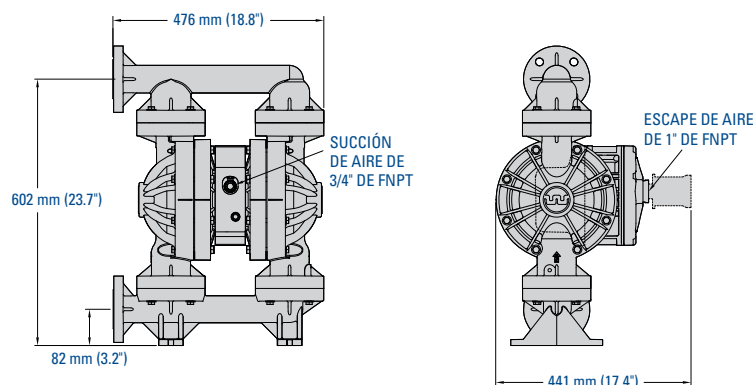

Tenga en cuenta que las dimensiones varían según el material y la orientación. Para más información, haga referencia a PS400 Plastic EOM.

Curva de Flujo EZ-INSTALL APTA PARA TPE

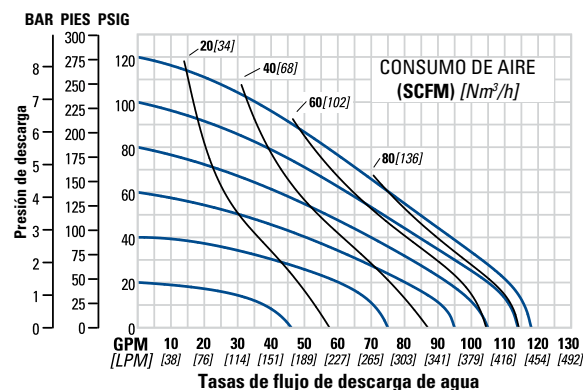



BOMBA ATORNILLADA DE PLÁSTICO DE 51 mm (2") PRO-FLO SHIFT

DESIGNACIÓN: BRIDADA (PS800/K, PS400/P)



Entrada de aire: 3/4" FNPT
 Entrada de líquido: 51 mm (2")
 Descarga de líquidos: 51 mm (2")
 Tipo de conexión:
 DIN/ANSI (Bridada)

Caudal máximo:
 709 lpm (187 gpm)
 Presión máxima de entrada:
 8.6 bar (125 psig)
 Tamaño máximo de sólidos:
 6.4 mm (1/4")

Elevación de succión máx.:
 5.9 m Seco (19.3')
 8.3 m Húmedo (27.2')
 Peso del envío:
 Polipropileno 40 kg (89 lb)
 PVDF 52 kg (115 lb)

PS800

Dimensiones

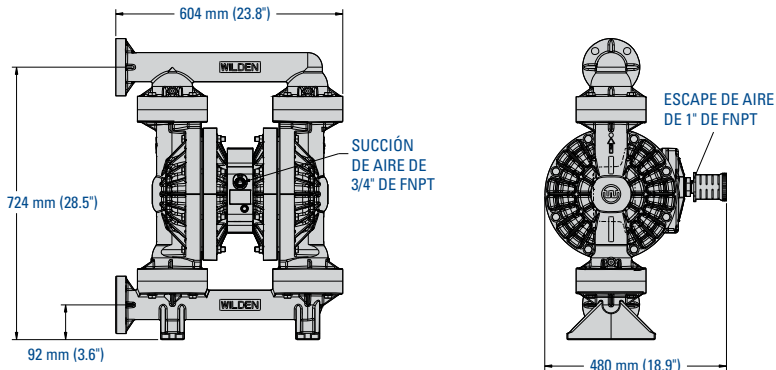

Curva de Flujo EZ-INSTALL APTA PARA TPE

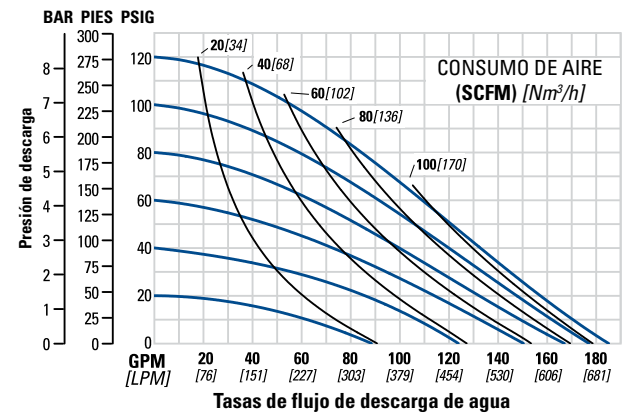

Tenga en cuenta que las dimensiones varían según el material y la orientación. Para más información, haga referencia a PS800 Plastic EOM.

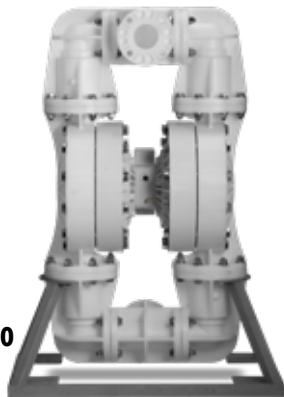

BOMBA ATORNILLADA DE PLÁSTICO DE 76 mm (3") PRO-FLO SHIFT

DESIGNACIÓN: BRIDADA (PS1500/K, PS1500/P)



Entrada de aire: 3/4" FNPT
 Entrada de líquido: 76 mm (3")
 Descarga de líquidos: 76 mm (3")
 Tipo de conexión:
 DIN/ANSI (Bridada)

Caudal máximo:
 1,024 lpm (271 gpm)
 Presión máxima de entrada:
 8.6 bar (125 psig)
 Tamaño máximo de sólidos:
 12.7 mm (1/2")

Elevación de succión máx.:
 5.8 m Seco (19.1')
 8.6 m Húmedo (28.4')
 Peso del envío:
 Polipropileno 125 kg (275 lb)
 PVDF 152 kg (335 lb)

PS1500

Dimensiones

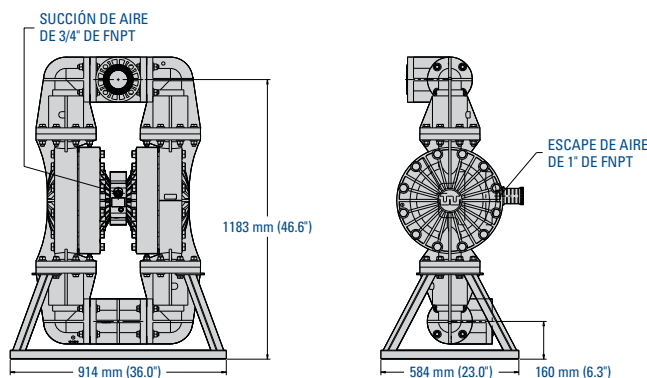

Curva de Flujo EZ-INSTALL APTA PARA TPE

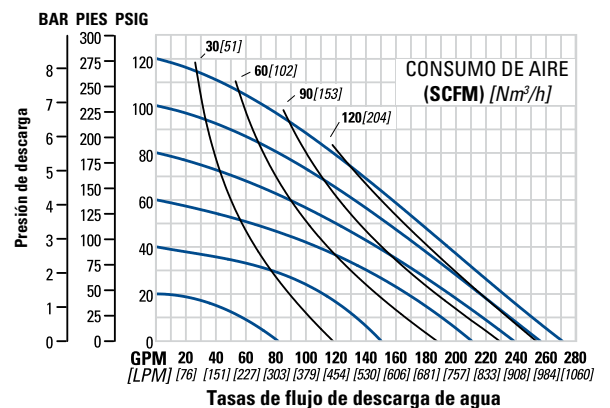

Tenga en cuenta que las dimensiones varían según el material y la orientación. Para más información, haga referencia a PS1500 Plastic EOM.

BOMBA FIJADA DE METAL DE 13 mm (1/2") PRO-FLO SHIFT

DESIGNACIÓN: BRIDADA (PS1/A, PS1/H, PS1/S)



PS1

Entrada de aire: 1/2" FNPT
 Entrada de líquido: 13 mm (1/2")
 Descarga de líquidos: 13 mm (1/2")
 Tipo de conexión:
 NPT/BSPT (Roscada)

Caudal máximo:
 60.2 lpm (15.9 gpm)
 Presión máxima de entrada:
 8.6 bar (125 psig)
 Tamaño máximos de sólidos:
 1.6 mm (1/16")

Elevación de succión máx.:
 5.9 m Seco (19.3')
 9.8 m Húmedo (32.3')
 Peso del envío:
 Aluminio 6 kg (13 lb)
 Aleación C 9.5 kg (21 lb)
 Acero inoxidable 9 kg (20 lb)

Dimensiones

Curva de Flujo APTA PARA PTFE

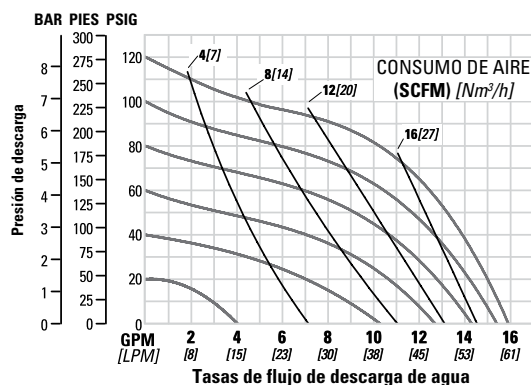
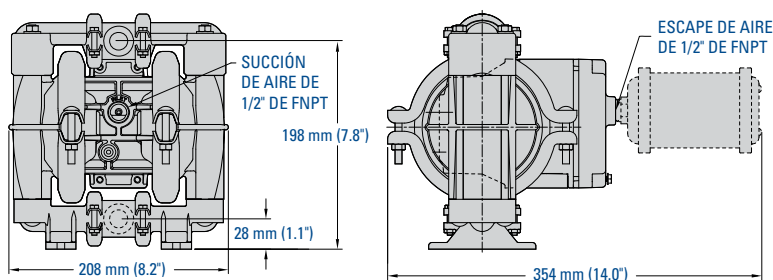

Tenga en cuenta que las dimensiones varían según el material. Para más información, haga referencia a PS1 Metal EOM.

BOMBA FIJADA DE METAL DE 38 mm (1-1/2") PRO-FLO SHIFT

DESIGNACIÓN: ROSCADA (PS4/A, PS4/S, PS4/W)



PS4

Entrada de aire: 3/4" FNPT
 Entrada de líquido: 38 mm (1-1/2")
 Descarga de líquidos: 38 mm (1-1/4")
 Tipo de conexión:
 NPT/BSPT (Roscada)

Caudal máximo:
 375 lpm (99 gpm)
 Presión máxima de entrada:
 8.6 bar (125 psig)
 Tamaño máximos de sólidos:
 4.8 mm (3/16")

Elevación de succión máx.:
 7.1 m Seco (23.3')
 8.6 m Húmedo (28.4')
 Peso del envío:
 Aluminio 21 kg (46 lb)
 316 acero inoxidable 28 kg (62 lb)
 Hierro forjado 30 kg (66 lb)

Dimensiones

Curva de Flujo EZ-INSTALL APTA PARA TPE

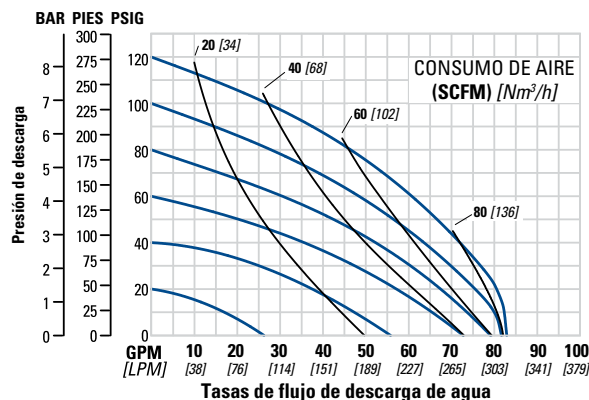
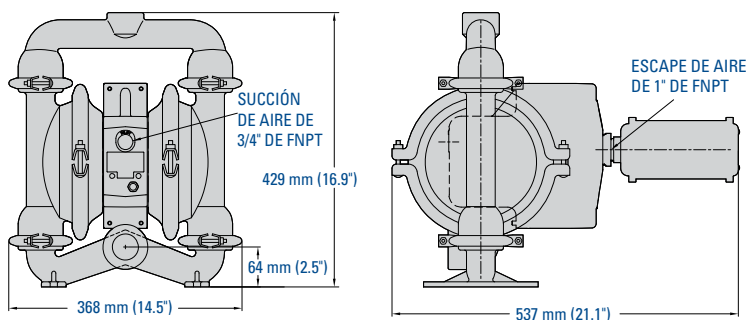

Para más información, haga referencia a PS4 Metal EOM.



BOMBA FIJADA DE METAL DE 51 mm (2") PRO-FLO SHIFT

DESIGNACIÓN: ROSCADA (PS8/A, PS8/S, PS8/W)



Entrada de aire: 3/4" FNPT
 Entrada de líquido: 51 mm (2")
 Descarga de líquidos: 51 mm (2")
 Tipo de conexión:
 NPT/BSPT (Rosca)

Caudal máximo:
 723 lpm (191 gpm)
 Presión máxima de entrada:
 8.6 bar (125 psig)
 Tamaño máximos de sólidos:
 6.4 mm (1/4")

Elevación de succión máx.:
 7.2 m Seco (23.8')
 9.0 m Húmedo (29.5')
 Peso del envío:
 Aluminio 35 kg (78 lb)
 316 acero inoxidable 53 kg (117 lb)
 Hierro forjado 49 kg (109 lb)

PS8

Dimensiones

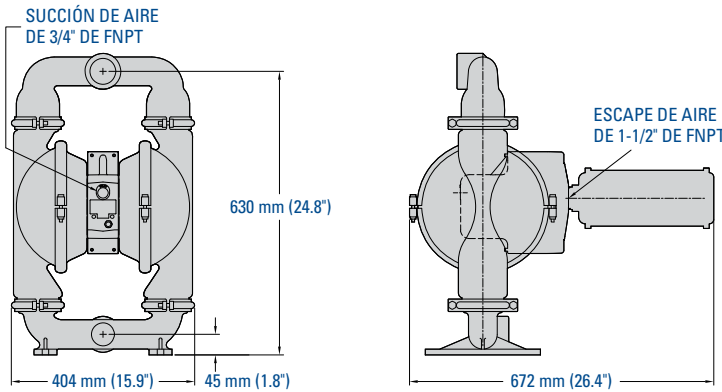

Curva de Flujo EZ-INSTALL APTA PARA TPE

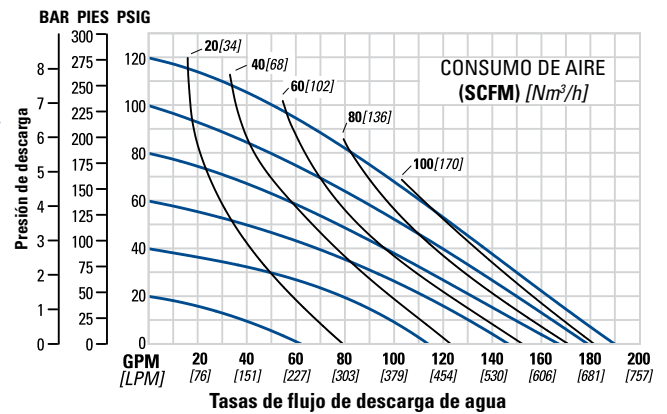

Tenga en cuenta que las dimensiones varían según el material. Para más información, haga referencia a PS8 Metal EOM.

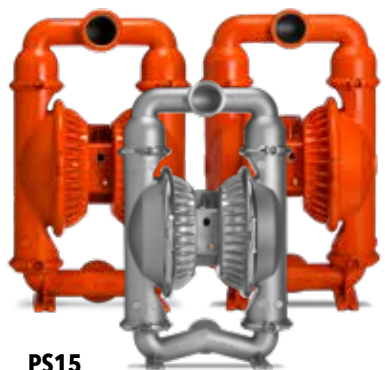

BOMBA FIJADA DE METAL DE 76 mm (3") PRO-FLO SHIFT

DESIGNACIÓN: ROSCADA (PS15/A, PS15/S, PS15/W)



Entrada de aire: 3/4" FNPT
 Entrada de líquido: 76 mm (3")
 Descarga de líquidos: 76 mm (3")
 Tipo de conexión:
 NPT/BSPT (Rosca)

Caudal máximo:
 927 lpm (245 gpm)
 Presión máxima de entrada:
 8.6 bar (125 psig)
 Tamaño máximos de sólidos:
 9.5 mm (3/8")

Elevación de succión máx.:
 6.6 m Seco (21.6')
 8.6 m Húmedo (28.4')
 Peso del envío:
 Aluminio 55 kg (121 lb)
 316 acero inoxidable 105 kg (230 lb)
 Hierro forjado 93 kg (205 lb)

PS15

Dimensiones

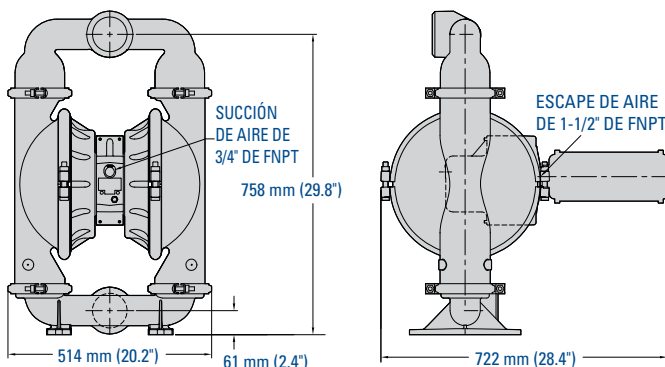

Curva de Flujo EZ-INSTALL APTA PARA TPE

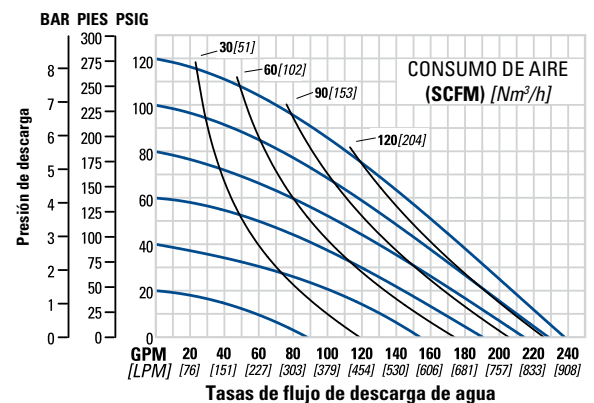

Tenga en cuenta que las dimensiones varían según el material. Para más información, haga referencia a PS15 Metal EOM.



PS20

BOMBA FIJADA DE METAL DE 102 mm (4") PRO-FLO SHIFT

DESIGNACIÓN: BRIDADA (PS20/W)



Entrada de aire: 3/4" FNPT
 Entrada de líquido: 102 mm (4")
 Descarga de líquidos: 102 mm (4")
 Tipo de conexión:
 ANSI (Bridada)

Caudal máximo:
 1048 lpm (277 gpm)
 Presión máxima de entrada:
 8.6 bar (125 psig)
 Tamaño máximos de sólidos:
 35 mm (1-3/8")

Elevación de succión máx.:
 4.4 m Seco (14.4')
 8.6 m Húmedo (28.4')
 Peso del envío:
 Hierro forjado 223 kg (492 lb)

Dimensiones

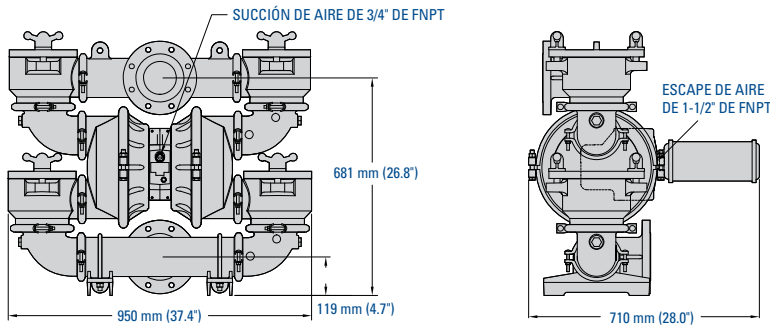

Curva de Flujo EZ-INSTALL APTA PARA TPE

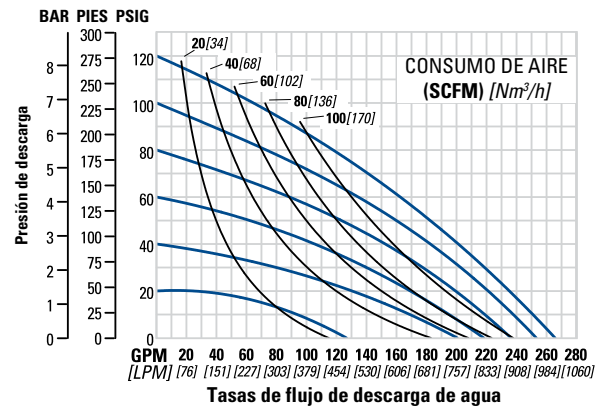

Tenga en cuenta que las dimensiones varían según el material. Para más información, haga referencia a PS20 Metal EOM.



PS4

BOMBA FIJADA DE PLÁSTICO DE 38 mm (1-1/2") PRO-FLO SHIFT

DESIGNACIÓN: BRIDADA (PS4/K, PS4/P)



Entrada de aire: 3/4" FNPT
 Entrada de líquido: 38 mm (1-1/2")
 Descarga de líquidos: 38 mm (1-1/2")
 Tipo de conexión:
 DIN/ANSI (Bridada)

Caudal máximo:
 379 lpm (100 gpm)
 Presión máxima de entrada:
 8.6 bar (125 psig)
 Tamaño máximos de sólidos:
 4.8 mm (3/16")

Elevación de succión máx.:
 6.2 m Seco (20.4')
 8.3 m Húmedo (27.2')
 Peso del envío:
 Polipropileno 18 kg (40 lb)
 PVDF 24 kg (52 lb)

Dimensiones

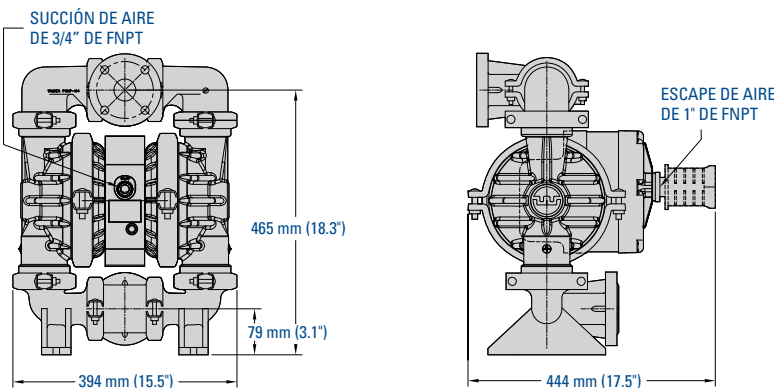

Curva de Flujo EZ-INSTALL APTA PARA TPE

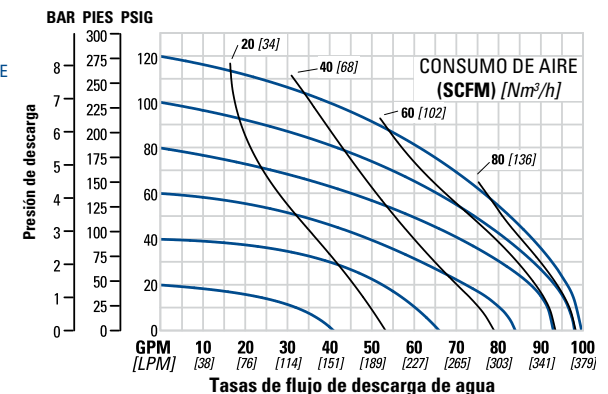

Tenga en cuenta que las dimensiones varían según el material. Para más información, haga referencia a PS4 Plastic EOM.



BOMBA FIJADA DE PLÁSTICO DE 51 mm (2") PRO-FLO SHIFT

DESIGNACIÓN: BRIDADA (PS8/P)



Entrada de aire: 3/4" FNPT
 Entrada de líquido: 51 mm (2")
 Entrada de líquido: 51 mm (2")
 Tipo de conexión:
 DIN/ANSI (Bridada)

Caudal máximo:
 643 lpm (170 gpm)
 Presión máxima de entrada:
 8.6 bar (125 psig)
 Tamaño máximo de sólidos:
 6.4 mm (1/4")

Elevación de succión máx.:
 6.6 m Seco (21.8')
 8.3 m Húmedo (27.2')
 Peso del envío:
 36 kg (79 lb)

PS8

Dimensiones

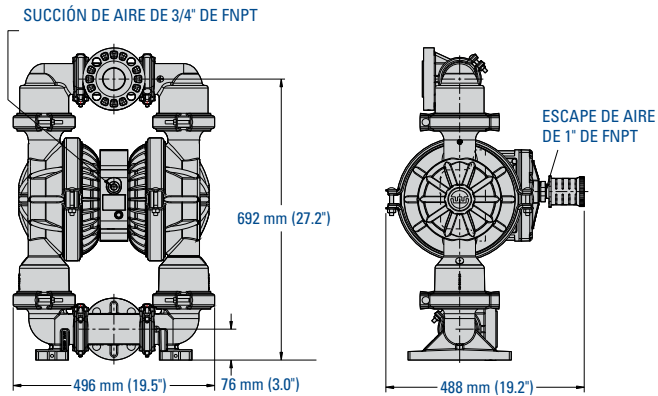

Curva de Flujo EZ-INSTALL APTA PARA TPE

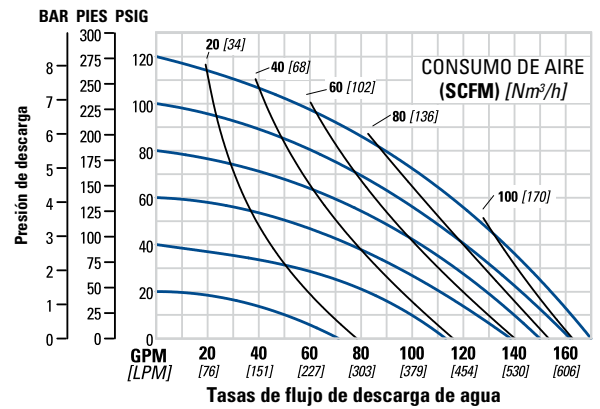

Tenga en cuenta que las dimensiones varían según el material. Para más información, haga referencia a PS8 Plastic EOM.

WILDEN®

PSG
22069 Van Buren Street
Grand Terrace
CA, 92313-5651
USA
P: +1 (909) 422-1730
F: +1 (909) 783-3440
wildenpump.com



Where Innovation Flows

WIL-19230-C-09sp

Socio autorizado de PSG®:

Copyright© 2024 PSG®, una compañía Dover