

Pro-Flo® Serie

Einfach. Zuverlässig. Effizient.



WILDEN®

Where Innovation Flows

Pro-Flo® Serie

Als das Arbeitspferd der Branche kombiniert die Wilden Pro-Flo®-Serie elegante Einfachheit mit robuster, zuverlässiger Leistungsfähigkeit, auf die sich Endverbraucher seit mehr als 20 Jahren verlassen können. Die Pro-Flo-Serie ist ideal für industrielle Anwendungen geeignet, bei denen langlebige Chemie- oder Ölpumpen gefordert sind und bietet verbesserte Produktivität mit mehr Durchfluss bei weniger Luftverbrauch und Wartung. Die Pro-Flo-Serie bietet Ihnen mit einem breiten Spektrum an Größen und Material die Flexibilität und Zuverlässigkeit, auf die Endverbraucher sich für konsistente Leistung bei anspruchsvollen Anwendungen verlassen können.

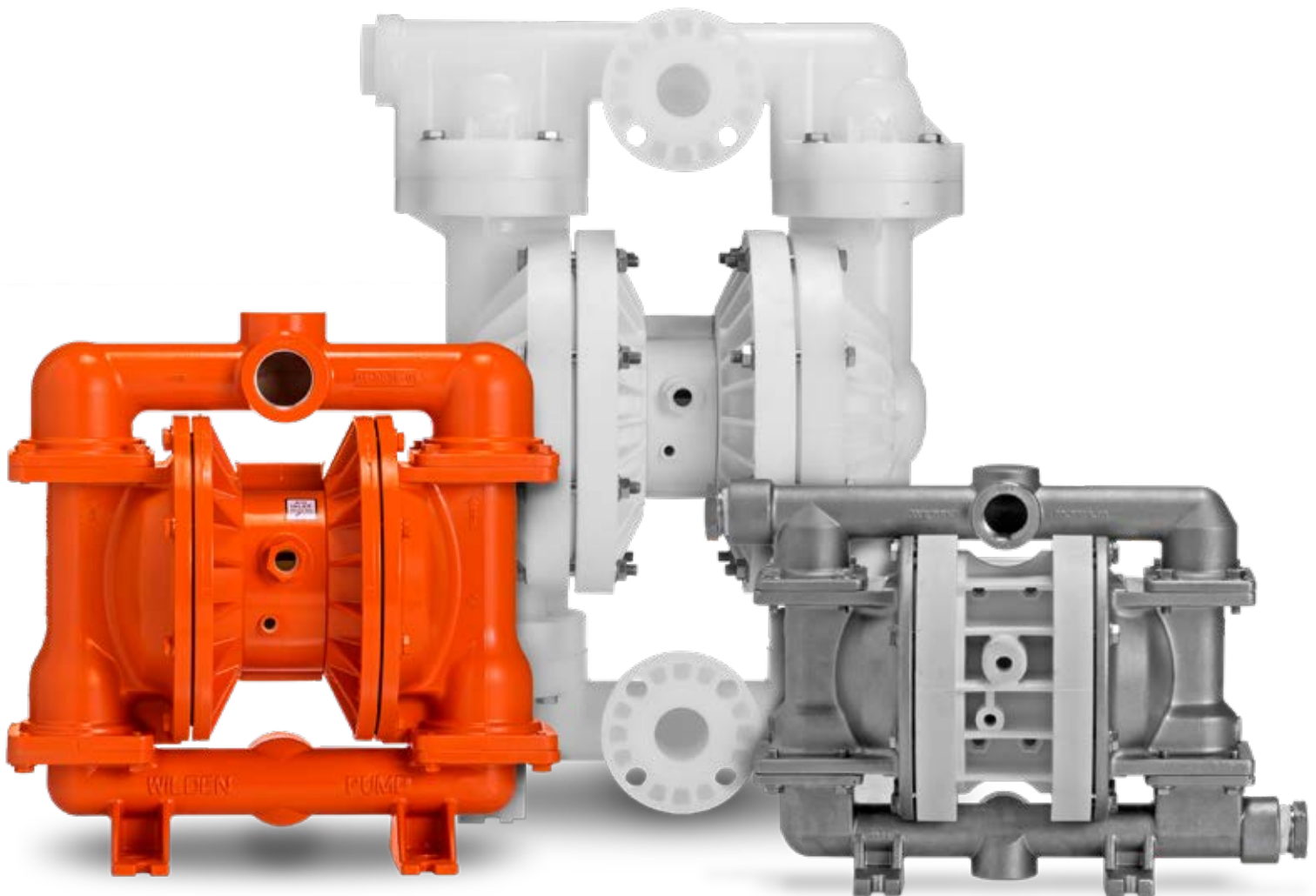



Das Erfolgsgeheimnis der Pro-Flo-Pumpenserie liegt im einfachen und langlebigen Luftsteuersystem, das aus einem zentralen Kunststoffblock besteht und schmierungsfrei betrieben wird. Das patentierte Pro-Flo System umfasst drei bewegliche Teile: den asymmetrischen Steuerkolben, das Vorsteuerventil und die Kolbenstangen-/Membraneinheit.

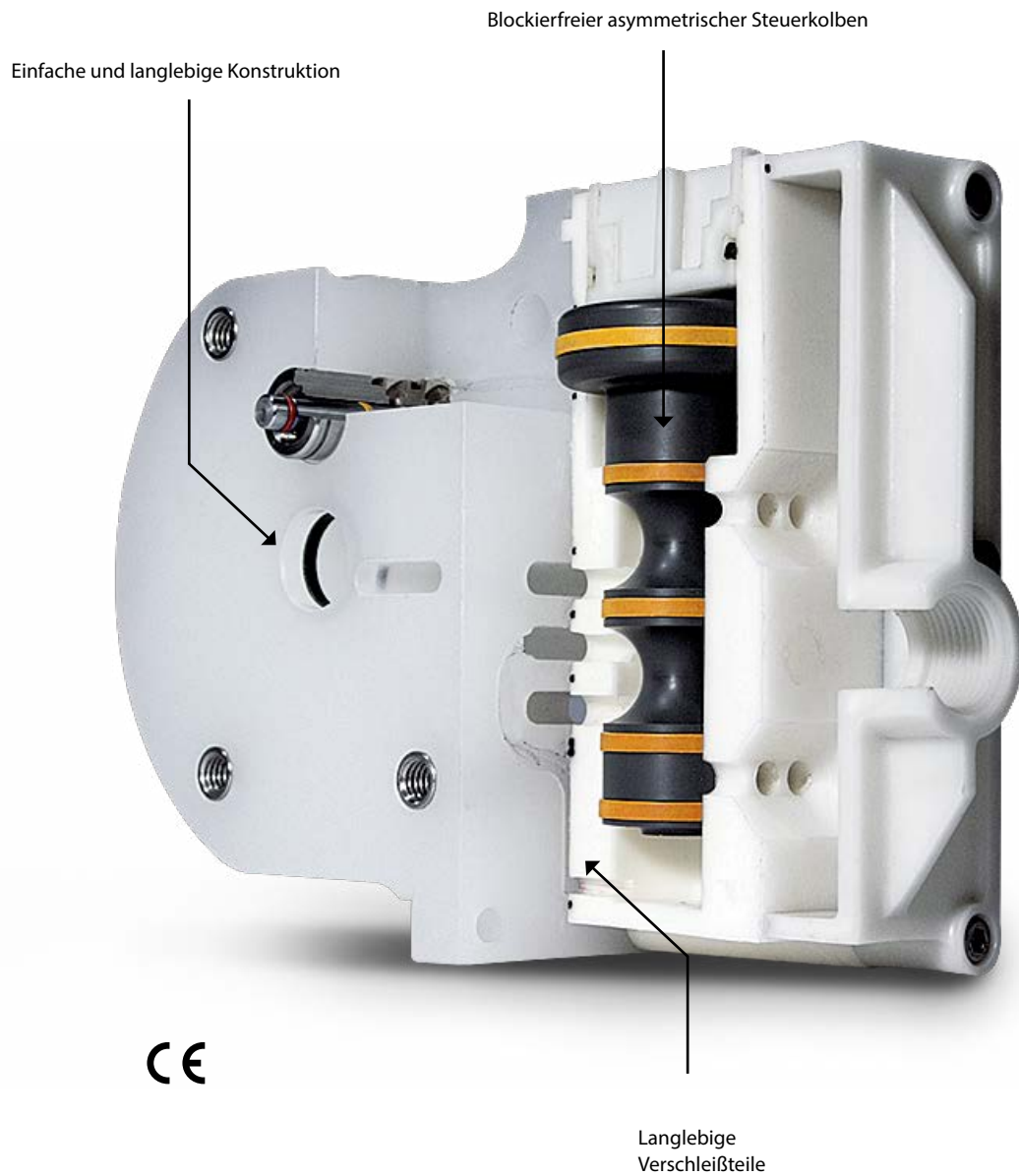

Funktionsprinzip der Wilden Druckluft-Membranpumpen

Wilden Druckluft-Membranpumpen sind druckluftbetriebene, oszillierende Verdrängerpumpen. Die folgenden Zeichnungen und Informationen erläutern das Funktionsprinzip.

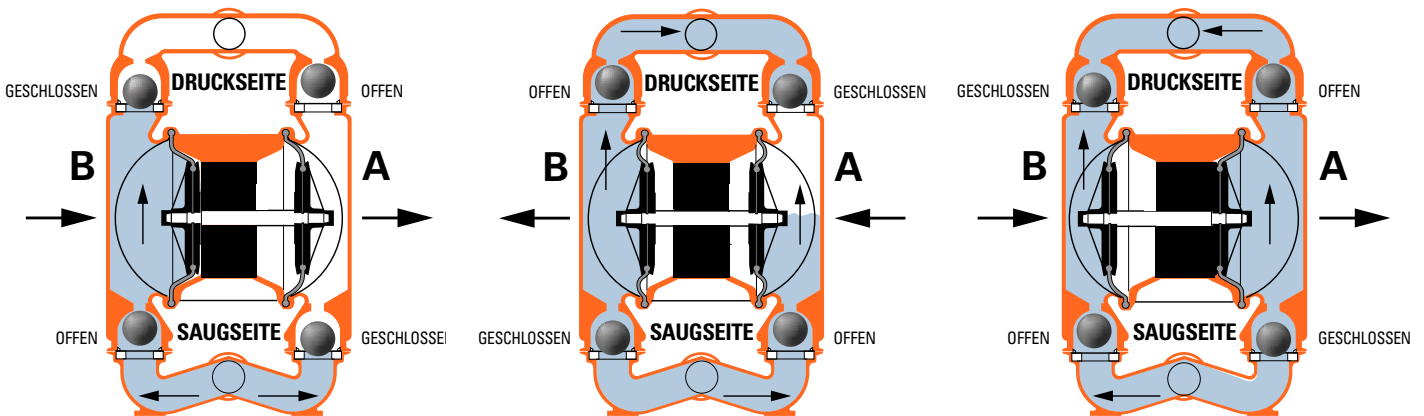

1. Das Druckluftventil leitet Druckluft zur Rückseite der Membran A.
2. Die Druckluft drückt die Membran von der Mitte der Pumpe nach außen.
3. Membran B wird durch die mit Membran A verbundene Kolbenstange eingezogen.
4. Membran B führt jetzt den Ansaughub aus. Durch die Bewegung von Membran B Richtung Pumpenmitte wird ein Vakuum in Kammer B aufgebaut, wodurch der atmosphärische Druck das Fördermedium in den Ansaugkrümmer und die Kugel im Einlassventil aus ihrem Sitz drückt.
5. Sobald die unter Druck stehende Membran A die Hub-Endlage des Förderhubs erreicht hat, leitet das Druckluftventil die Druckluft zur Rückseite von Membran B um.
6. Durch die Druckluft wird Membran B aus der Mitte gedrückt, während Membran A zur Mitte gezogen wird.
7. Membran B führt jetzt den Förderhub aus. Membran B drückt durch die hydraulisch wirkenden Kräfte die Kugel des Einlassventils in ihren Sitz.
8. Die Hydraulikkräfte heben die Kugel des Auslassventils aus ihrem Sitz, während die Kugel
9. des gegenüberliegenden Auslassventils in ihren Sitz gedrückt wird, wodurch das Fördermedium zum Auslass strömt.
10. Am Schluss des Hubs leitet das Druckluftventil die Druckluft zur Rückseite von Membran A, wodurch Membran B den Ansaughub beginnt.

Damit ist ein kompletter Pumpzyklus abgeschlossen. Bis die volle Förderleistung erreicht ist, können einige Durchläufe notwendig sein.

Vorteile der Druckluft-Membranpumpen







Dank des einzigartigen Funktionsprinzips, ist die Pumpe für ein breites Anwendungsspektrum geeignet und umfasst eine Vielzahl von Leistungsmerkmalen und Vorteilen:

- Selbstansaugend
- Keine Gleitringdichtungen - verringertes Leckagerisiko
- Keine Wärmeentwicklung
- Trockenlauffähigkeit
- Tauchfähig
- Überragendes Produktdichtheit
- Einfache Installation
- Korrosionsbeständig
- Längste Betriebsdauer (MTBF)
- Kein Einfrieren



Die Druckluft-Membranpumpe im Vergleich mit anderen Pumpentechnologien

Druckluftbetriebene Doppel-Membranpumpen bieten viele einzigartige Vorteile für alle Anwendungsarten und Branchen.

A = Exzellent B = Gut C = OK D = Schlecht		Scherempfindlich	Trockenlauffähig	Feststoffe	Wartungskosten	Tauchfähig
Pumpenmodell	 Wilden Druckluft-Membranpumpe	A	A	A	A	A
	 Flügelzellenpumpen	D	B	A	C	D
	 Zahnradpumpe	D	C	B	D	D
	 Drehkolbenpumpen	A	C	C	D	D
	 Zentrifugalpumpen	D	C	B	B	C
	 Exzentrerschneckenpumpen	D	A	B	C	D
	 Kolben-/Plungerpumpe	C	A	C	D	D

Pro-Flo-Anwendungen

Wilden stellt Pumpen für Energieversorgung, Prozesstechnik, Hygieneindustrie, Bergbau und den Wasser-/Abwasserbereich her und sein erstklassiges Vertriebsnetz sichert Ihnen die prompte Lieferung von neuesten Pumpentechnologien und Service zu. Für einen Händler in Ihrer Nähe besuchen Sie wildendistributor.com.



Wilden Verschraubte Metall- & Kunststoffpumpen

Verschraubte Metall- und Kunststoffpumpen von Wilden sind speziell für maximale Leistungsfähigkeit und zuverlässigen Betrieb ausgelegt. Durch die geschraubte Konstruktion ist komplettes Produkt-Containment sichergestellt, wobei durch den optimierten Förderstrom innere Reibung reduziert und Effizienz sowie Förderleistung maximiert werden. Verschraubte Pumpen sind als einfach einbaubarer Ersatz für bestehende Systeme konzipiert.

GRÖSSEN UND MATERIALOPTIONEN:

- Größen: 13 mm (1/2") bis 76 mm (3")
- Produktberührte Materialien:
 - Metall: Aluminium, Sphäroguss, Edelstahl
 - Kunststoff: Polypropylen, PVDF

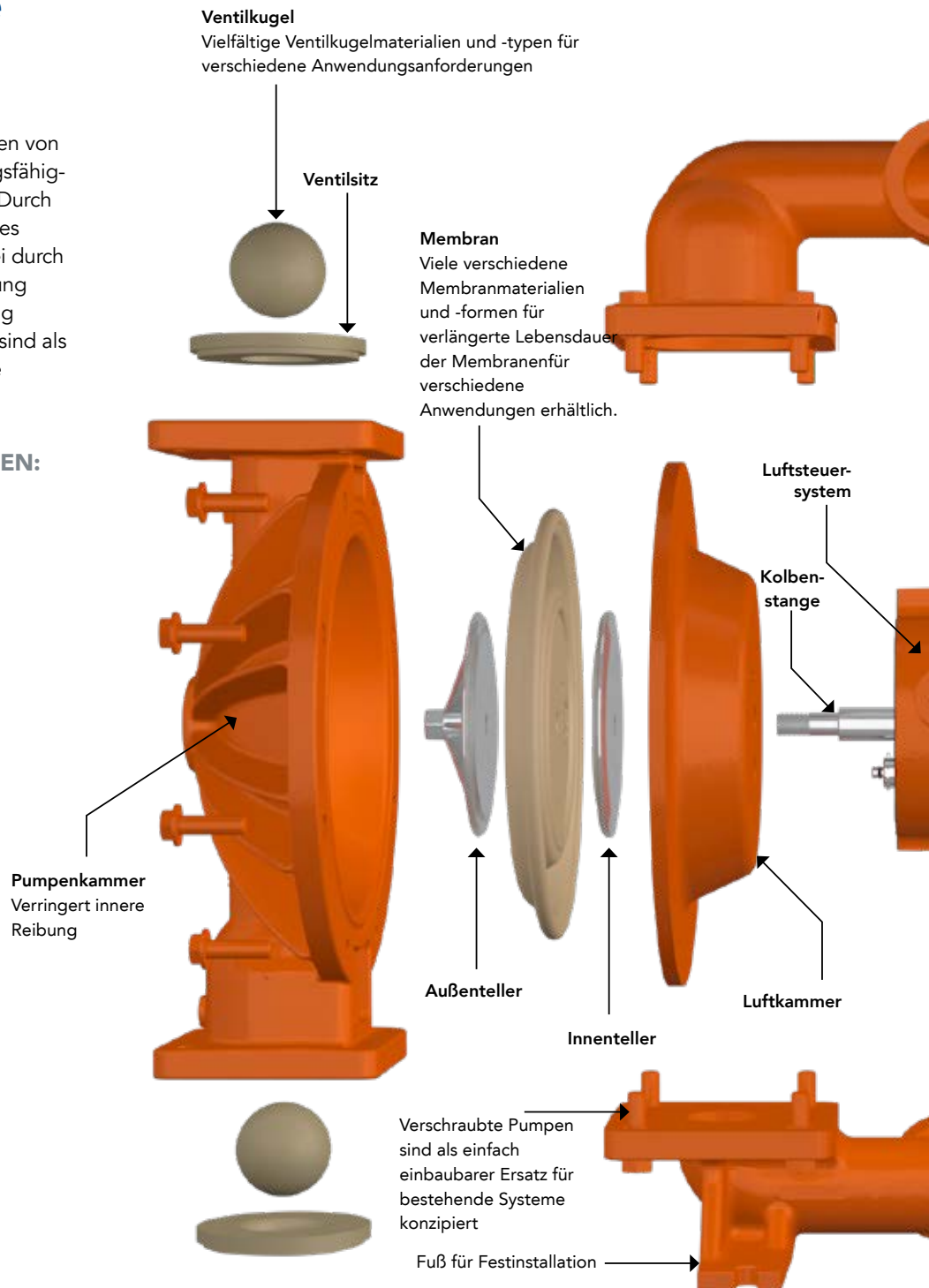

n der Pro-Flo-Serie

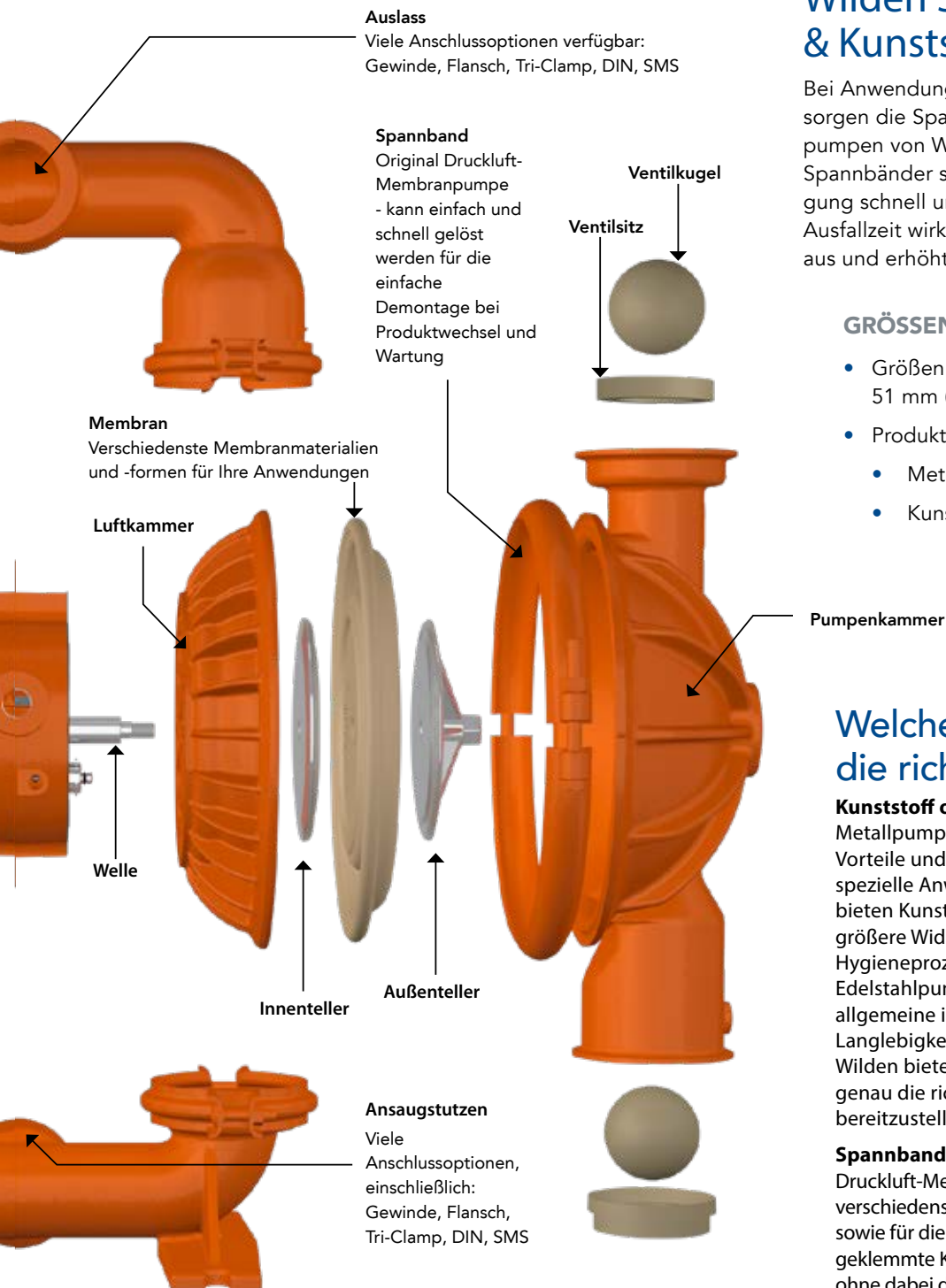

Wilden Spannband Metall- & Kunststoffpumpen

Bei Anwendungen mit ständigem Produktwechsel sorgen die Spannband Metall- und Kunststoffpumpen von Wilden für eine einfache Wartung. Die Spannbander sind für Membranwechsel und Reinigung schnell und einfach zu lösen. Die geringere Ausfallzeit wirkt sich unmittelbar auf die Produktivität aus und erhöht Ihre Rentabilität.

GRÖSSEN UND MATERIALOPTIONEN:

- Größen: 6 mm (1/4") bis 51 mm (2")
- Produkt berührte Materialien:
 - Metall: Aluminium, Edelstahl
 - Kunststoff: Polypropylen, PVDF

Welche Pumpe ist die richtige für mich?

Kunststoff oder Metall? – Kunststoff- und Metallpumpen haben jeweils spezifische Vorteile und Eigenschaften, geeignet für Ihre spezielle Anwendung. In chemischen Prozessen bieten Kunststoffpumpen typischerweise eine größere Widerstandsfähigkeit als Metall. Bei Hygieneprozessen dagegen kommen eher Edelstahlpumpen zum Einsatz. Außerdem profitieren allgemeine industrielle Anwendungen von der Langlebigkeit von Aluminium und Sphäroguss. Wilden bietet vielfältige Materialoptionen an, um genau die richtige Pumpe für Ihre Anwendung bereitzustellen.

Spannband oder verschraubt? – Die Original-Druckluft-Membranpumpe ist geklemmt und für verschiedenste Prozess- und Pumpenanwendungen, sowie für die Bau- und Bergbaubranche geeignet. Die geklemmte Konfiguration vereinfacht die Wartung, ohne dabei die Zuverlässigkeit zu beeinträchtigen. Verschraubte Pumpen bieten maximales Containment des Fördermediums und können für ein breites Spektrum an Anwendungen, einschließlich Öl, Gas, Farben und Säuren eingesetzt werden. Verschraubte Pumpen bieten die Vorteile des neuen Förderstromwegs, durch den innere Reibung reduziert und Effizienz sowie Förderleistung maximiert werden.

Membranen mit integriertem Membranteller (IPDs)

Die IPDs von Wilden bieten sicheren, sauberen und zuverlässigen Produkttransfer ohne Produkteinschlüsse und minimieren so Produktkontaminierung und Haftungsrisiken. Diese Membranen verfügen über eine glatte, konturierte Form ohne Außenteller. IPDs sind langlebiger, biegewechselbeständiger und kompatibel mit bestehenden Kolbenstangen und Befestigungsteilen. Sie bieten außerdem höhere Durchflusswerte und schnelleren Einbau.

CHEM-FUSE

Chem-Fuse-Membranen sind die ideale Lösung für allgemeine industrielle und chemische Anwendungen. Durch die Integration der patentierten Kerntechnologie von Wildens integriertem Tellerdesign lösen Chem-Fuse-Membranen ohne Leistungseinschränkungen viele der entscheidenden Probleme, die Industrieunternehmen mit konventionellen Membranen haben. Diese Membran bietet einen großen Temperaturbereich, ausgezeichnete Biegewechselbeständigkeit, hohe Abriebfestigkeit und hervorragende Haltbarkeit, selbst mit Säuren, Laugen und anderen aggressiven Medien. Weitere Vorteile:

- Bis zu 100 % mehr Durchfluss und Ansaughöhe im Vergleich zu PTFE-Laminatmembranen
- Beseitigung von potenziellen Leckagen für mehr Containment und Sicherheit beim Pumpen prozesskritischer Flüssigkeiten oder von Gefahrstoffen
- Erhältlich in: Wil-Flex™ und Bunalast™-Material
- Verfügbare Größen: 25 mm (1"), 38 mm (1-1/2"), 51 mm (2"), 76 mm (3")

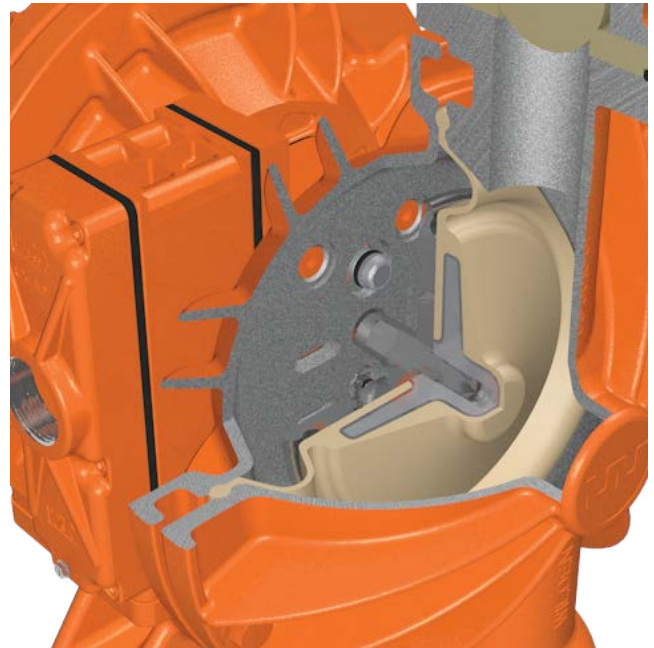

STANDARDMEMBRAN

GUT

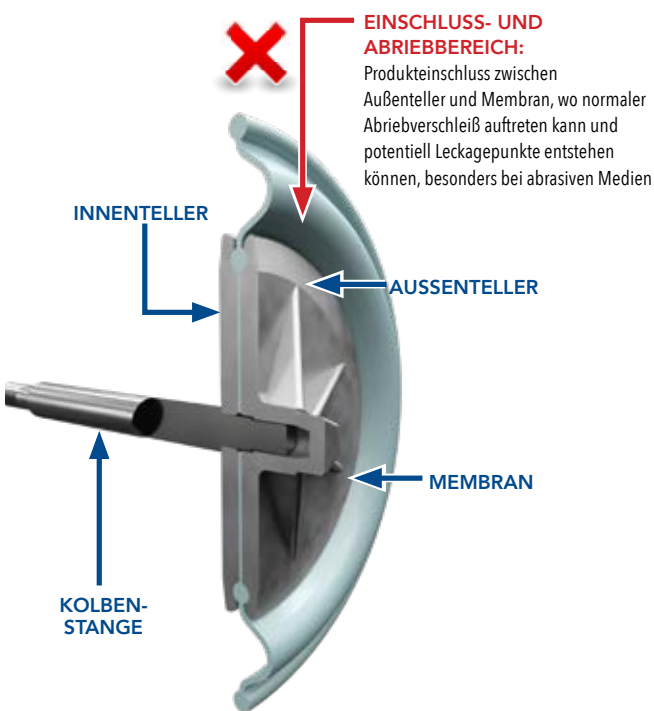

CHEM-FUSE MEMBRAN

EXZELLENT

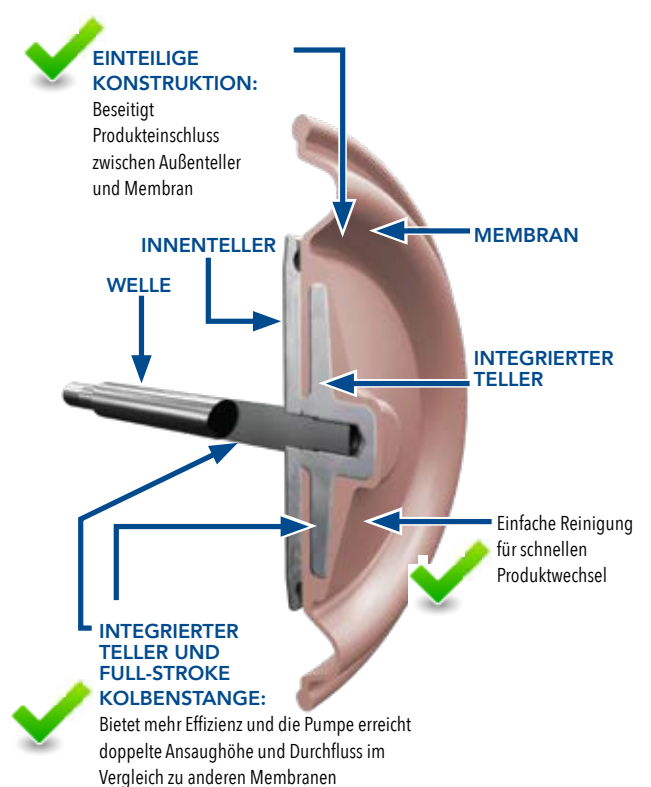

Wilden bietet außerdem ein breites Spektrum an Membranoptionen:

EZ-INSTALL

- Spiralartige Form ermöglicht einen schnellen und einfachen Einbau und minimiert das Verletzungsrisiko
- Verringerte Stillstandszeiten und Kosten bei Membranaustausch
- Erhältlich in: Thermoplastische Elastomere (TPE) wie Wil-Flex, Saniflex™, Polyurethan und Bunalast™
- 100% kompatibel mit der bestehenden Konstruktion

PTFE ELASTOMERS

- Optimale Wahl bei aggressiven chemischen Anwendungen
- Ausgezeichnete Biege- und Zugfestigkeit, gute Abriebfestigkeit und Langlebigkeit
- Erhältlich aus reduziertem Hub-PTFE und Full-Stroke-PTFE

RUBBER ELASTOMERS

- Allzweckmembran
- Bietet den größten Temperaturbereich
- Erhöhte chemische Beständigkeit
- Erhältlich aus Buna-N, EPDM, Neopren und FKM

ULTRA-FLEX™

- Mit der langlebigsten Gummikompositmembran der Branche
- Reduziert innere Spannungen für eine lange Lebensdauer der Membran
- Erhöhte Abriebfestigkeit bei korrosiven Materialien



Zubehör

Die Wilden-Zubehörprodukte erweitern Ihren Förderprozess auf und erweitern das Anwendungsspektrum von Wilden-Pumpen, indem sie die Leistung und/oder den Nutzen der Pumpe erhöhen.

- **Equalizer® -Pulsationsdämpfer** – zur Reduzierung des Flüssigkeitsdrucks und der Durchflussschwankungen entwickelt, die bei Druckluft-Membranpumpen inhärent sind. Dadurch wird eine reibungslosere Fördermenge gewährleistet. Diese Funktion ist bei Anwendungen kritisch, die die Vibration minimieren und den Druckstoß kontrollieren müssen. Dadurch werden wiederum die Rohrsysteme sowie die Förderinstrumente geschützt
- **Wil-Gard™** - erkennt Membranrisse und meldet diese dem Anlagenpersonal, um weiteren Schaden an der Pumpe zu verhindern
- **Pumpzyklusmonitor (PCMI)** - zählt die Pumpzyklen durch Positionserkennung des Druckluftventilkolbens
- **Fasspumpensatz** - für Wilden-Pumpen mit Anschluss 6 mm (1/4") und 13 mm (1/2") zum Direktanschluss von



Reparatur- und Nachrüstsätze

Um die Leistungsfähigkeit Ihrer Pumpe zu erhalten, hat Wilden die Dichtungs- und Reparatursätze für Druckluft-Membranpumpen entwickelt.

Verwenden Sie für die Reparatur oder Wartung Ihrer Wilden-Produkte immer nur original Wilden Dichtungssätze, um die optimale Leistung und die Werksgarantie zu erhalten.

- Die Sätze werden in versiegelten Verpackungen aufbewahrt und versandt
- Alle für Reparatur und Wartung notwendigen Teile sind enthalten

Wilden bietet auch Teilesätze zum Nachrüsten Ihrer bestehenden Pumpen an. Außer diesen konventionellen Reparatursätzen sind weitere Ersatzteile auf Anfrage erhältlich.



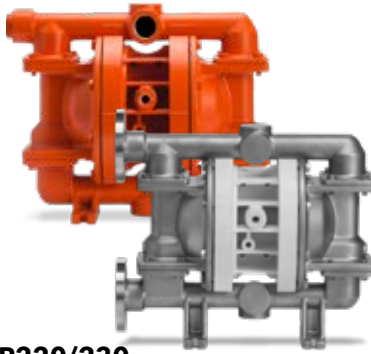

25 mm (1") PRO-FLO VERSCHRAUBTE METALLPUMPE

BEZEICHNUNG: GEWINDE (P220/A, P220/S, P220/W), FLANSCH (P230/S)



Luftanschluss: 6 mm (1/4")
 Saugstutzen: 25 mm (1")
 Druckstutzen: 25 mm (1")
 Anschlussstyp:
 NPT/BSPT (Gewinde)
 DIN/ANSI (Flansch)

Max. Fördermenge:
 212 l/m (56 gpm)
 Max. Antriebsdruck:
 8,6 Bar (125 psig)
 Max. Korngröße:
 6,4 mm (1/4")

Max. Ansaughöhe:
 5,5 m Trocken (18.2')
 9,3 m Nass (30.6')
 Gewicht:
 Aluminium 11 kg (24 lb)
 Guss 21 kg (47 lb)
 Edelstahl 316 23 kg (51 lb)

P220/230

Abmessungen

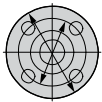
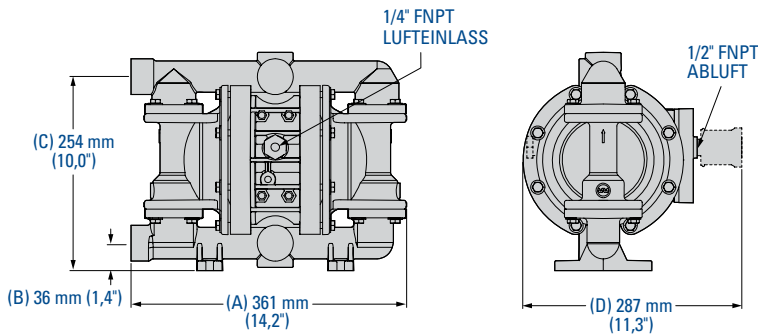

(A) 373 mm (14,7") | (B) 69 mm (2,7") | (C) 287 mm (11,3") | (D) 287 mm (11,3")

Hinweis: Die Maße variieren je nach Material und Anschlussart. Für weitere Informationen siehe Betriebsanleitung P220/230 Metall.

Pumpenkennlinie TPE-MEMBRAN

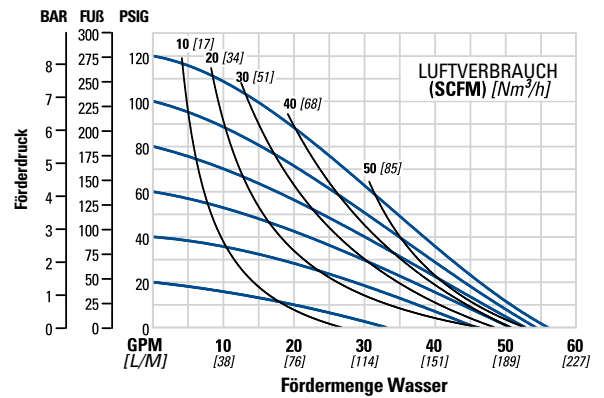

38 mm (1-1/2") PRO-FLO VERSCHRAUBTE METALLPUMPE

BEZEICHNUNG: GEWINDE (P420/A, P420/S, P420/W), FLANSCH (P430/A, P430/S, P430/W)



Luftanschluss: 13 mm (1/2")
 Saugstutzen: 38 mm (1-1/2")
 Druckstutzen:
 38 mm (1-1/2")
 Anschlussstyp:
 NPT/BSPT (Gewinde)
 DIN/ANSI (Flansch)

Max. Fördermenge:
 492 l/m (130 gpm)
 Max. Antriebsdruck:
 8,6 bar (125 psig)
 Max. Korngröße:
 6,4 mm (1/4")

Max. Ansaughöhe:
 5,5 m Trocken (18,2')
 9,0 m Nass (29,5')

Gewicht:
 420 Gewinde AL 26 kg (57 lb)
 420 Gewinde ES 50 kg (111 lb)
 420 Gewinde Guss 39 kg (86 lb)
 430 Flansch AL 28 kg (62 lb)
 430 Flansch ES 53 kg (116 lb)
 430 Flansch Guss 42 kg (92 lb)

P420/430

Abmessungen

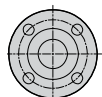
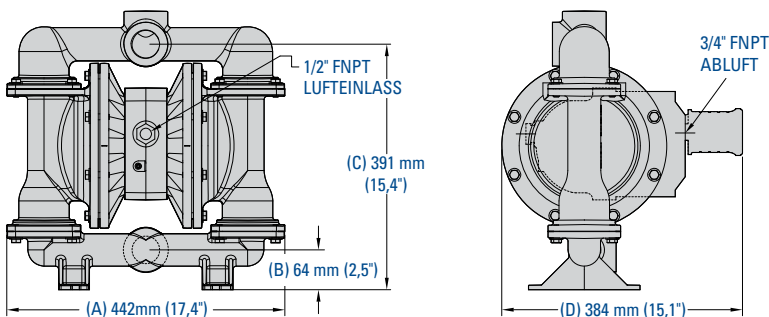

(A) 443 mm (17,5") | (B) 89 mm (3,5") | (C) 528 mm (20,8") | (D) 384 mm (15,1")

Hinweis: Die Maße variieren je nach Material und Anschlussart. Für weitere Informationen siehe Betriebsanleitung P420/430 Metall.

Pumpenkennlinie EZ-INSTALL TPE-MEMBRAN

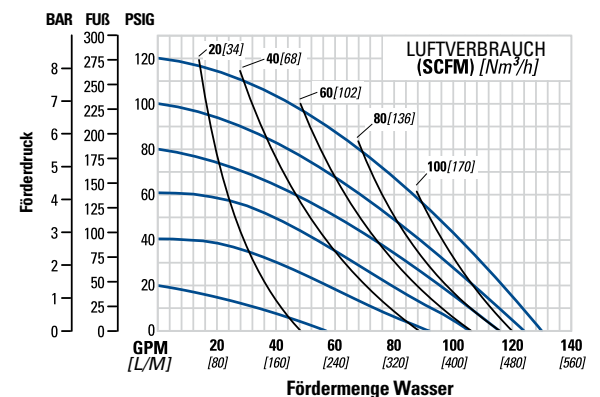



51 mm (2") PRO-FLO VERSCHRAUBTE METALLPUMPE

BEZEICHNUNG: GEWINDE (P820/A, P820/S, P820/W), FLANSCH (P830/A, P830/S, P830/W)



Luftanschluss: 13 mm (1/2")	Max. Fördermenge: 609 l/m (161 gpm)	Max. Ansaughöhe: 7,4 m Trocken (24,3') 9,0 m Nass (29,5')	Gewicht: 820 Gewinde AL 47 kg (104 lb) 820 Gewinde ES 73 kg (161 lb) 820 Gewinde Guss 71 kg (156 lb) 830 Flansch AL 54 kg (118 lb) 830 Flansch ES 81 kg (178 lb) 830 Flansch Guss 82 kg (181 lb)
Saugstutzen: 51 mm (2")	Max. Antriebsdruck: 8,6 bar (125 psig)		
Druckstutzen: 51 mm (2")	Max. Korngröße: 6,4 mm (1/4")		
Anschlussstyp: NPT/BSPT (Gewinde) DIN/ANSI (Flansch)			

P820/830

Abmessungen

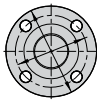
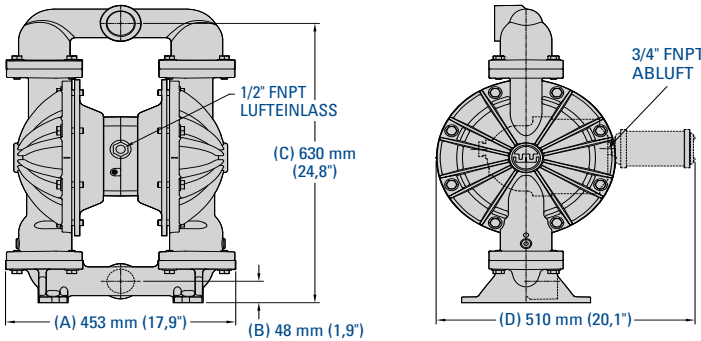

(A) 452 mm (17,8") | (B) 89 mm (3,5") | (C) 675 mm (26,6") | (D) 510 mm (20,1")

Hinweis: Die Maße variieren je nach Material und Anschlussart. Für weitere Informationen siehe Betriebsanleitung P820/830 Metall.

Pumpenkennlinie EZ-INSTALL TPE-MEMBRAN

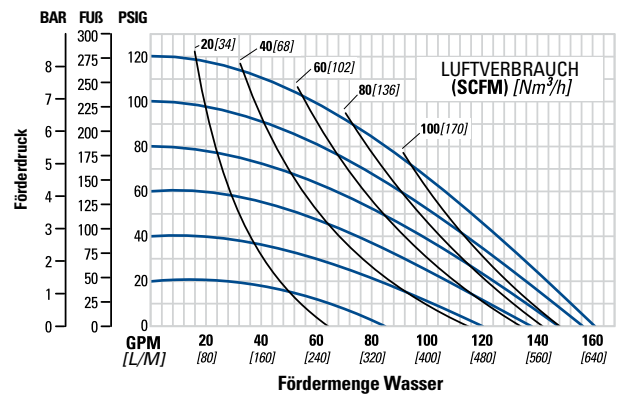

13 mm (1/2") PRO-FLO VERSCHRAUBTE KUNSTSTOFFPUMPE

BEZEICHNUNG: Gewinde (P100/K, P100/P)



Luftanschluss: 6 mm (1/4")	Max. Fördermenge: 58,7 l/m (15,5 gpm)	Max. Ansaughöhe: 5,5 m Trocken (17,0') 9,3 m Nass (30,6')
Saugstutzen: 13 mm (1/2")	Max. Antriebsdruck: 8,6 bar (125 psig)	Gewicht: Polypropylen 4 kg (8 lb) PVDF 5 kg (10 lb)
Druckstutzen: 13 mm (1/2")	Max. Korngröße: 1,6 mm (1/16")	
Anschlussstyp: NPT/BSPT (Gewinde)		

P100

Abmessungen

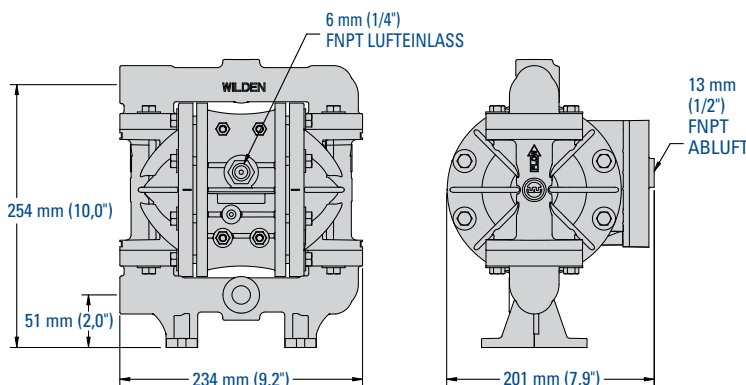

Pumpenkennlinie TPE-MEMBRAN

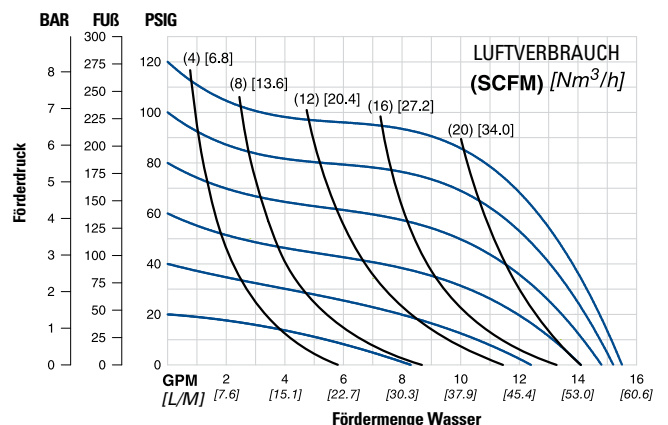

Hinweis: Die Maße variieren je nach Material und Anschlussart. Für weitere Informationen siehe Betriebsanleitung P100 Kunststoff.

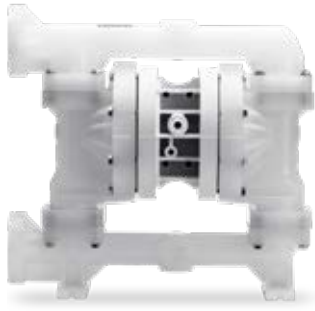

25 mm (1") PRO-FLO VERSCHRAUBTE KUNSTOFFPUMPE

BEZEICHNUNG: FLANSCH (P200/K, P200/P)



Luftanschluss: 6 mm (1/4")
 Saugstutzen: 25 mm (1")
 Druckstutzen: 25 mm (1")
 Anschlussstyp:
 DIN/ANSI (Flansch)

Max. Fördermenge:
 220 l/m (58 gpm)
 Max. Antriebsdruck:
 8,6 bar (125 psig)
 5,2 bar (75 psig) nur PFA

Max. Ansaughöhe:
 3,6 m Trocken (11,9')
 9,8 m Nass (32,0')
 Gewicht:
 Polypropylen 10 kg (22 lb)
 PVDF 15 kg (32 lb)
 PFA 18 (40 lb)

Max. Korngröße:
 4,76 mm (3/16")

P200

Abmessungen

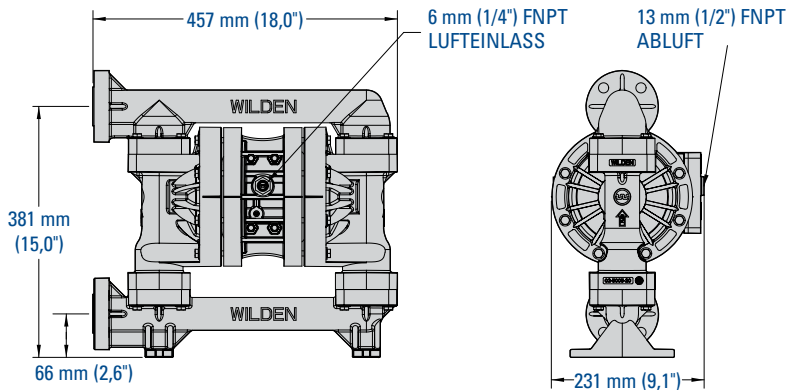

Pumpenkennlinie TPE-MEMBRAN

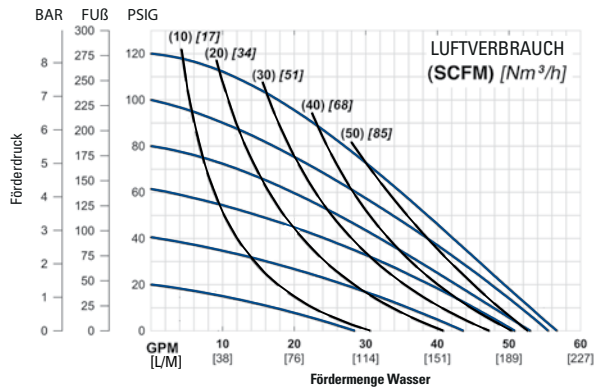

Hinweis: Die Maße variieren je nach Material und Anschlussart. Für weitere Informationen siehe Betriebsanleitung P200 Kunststoff.



38 mm (1-1/2") PRO-FLO VERSCHRAUBTE KUNSTOFFPUMPE

BEZEICHNUNG: FLANSCH (P400/K, P400/P)



Luftanschluss: 13 mm (1/2")
 Saugstutzen: 38 mm (1-1/2")
 Druckstutzen: 38 mm (1-1/2")
 Anschlussstyp:
 DIN/ANSI (Flansch)

Max. Fördermenge:
 454 l/m (120 gpm)
 Max. Antriebsdruck:
 8,6 bar (125 psig)
 Max. Korngröße:
 6,4 mm (1/4")

Max. Ansaughöhe:
 5,7 m Trocken (18,7')
 9,7 m Nass (31,8')
 Gewicht:
 Polypropylen 19 kg (41 lb)
 PVDF 27 kg (59 lb)

P400

Abmessungen

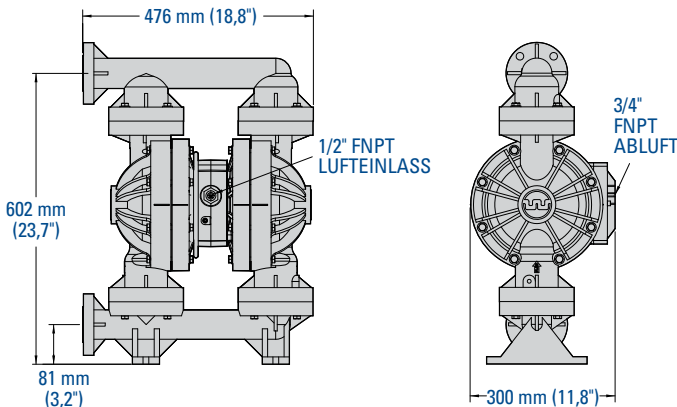

Pumpenkennlinie TPE-MEMBRAN

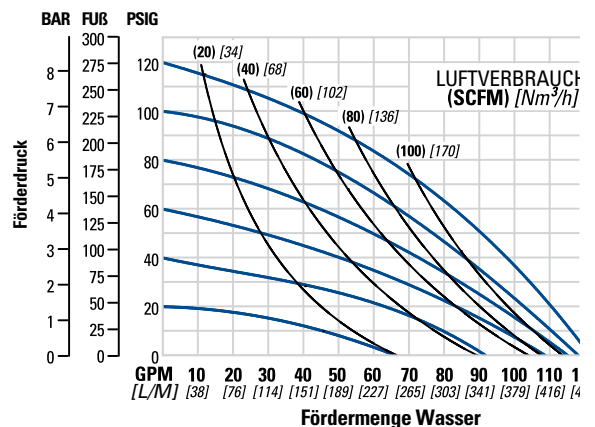

Hinweis: Die Maße variieren je nach Material und Anschlussart. Für weitere Informationen siehe Betriebsanleitung P400 Kunststoff.

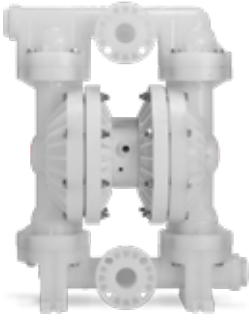

51 mm (2") PRO-FLO VERSCHRAUBTE KUNSTSTOFFPUMPE

BEZEICHNUNG: Flansch (P800/K, P800/P)



Luftanschluss: 13 mm (1/2")
 Saugstutzen: 51 mm (2")
 Druckstutzen: 51 mm (2")
 Anschlussstyp:
 DIN/ANSI (Flansch)

Max. Fördermenge:
 624 l/m (165 gpm)
 Max. Antriebsdruck:
 8,6 bar (125 psig)
 Max. Korngröße:
 6,4 mm (1/4")

Max. Ansaughöhe:
 6,2 m Trocken (20,4')
 9,0 m Nass (29,5')
 Gewicht:
 Polypropylen 32kg (70 lb)
 PVDF 45 kg (99 lb)

P800

Abmessungen

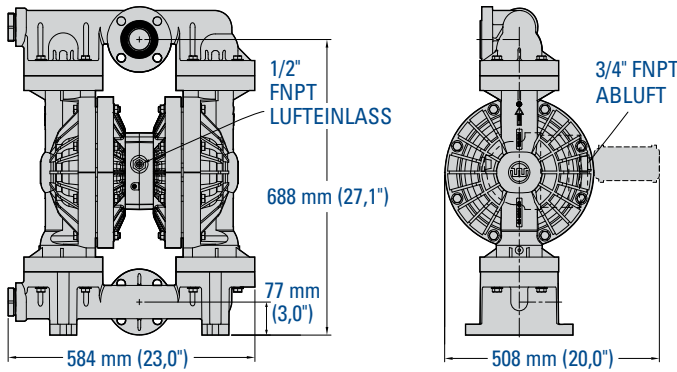

Pumpenkennlinie TPE-MEMBRAN

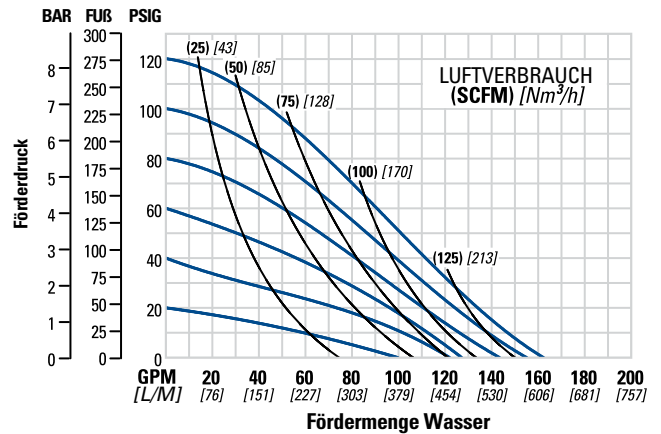

Hinweis: Die Maße variieren je nach Material und Anschlussart. Für weitere Informationen siehe Betriebsanleitung P800 Kunststoff.



76 mm (3") PRO-FLO VERSCHRAUBTE KUNSTSTOFFPUMPE

BEZEICHNUNG: FLANSCH (P1500/K, P1500/P)



Luftanschluss: 19mm (3/4")
 Saugstutzen: 76 mm (3")
 Druckstutzen: 76 mm (3")
 Anschlussstyp:
 DIN/ANSI (Flansch)

Max. Fördermenge:
 878 l/m (232 gpm)
 Max. Antriebsdruck:
 8,6 bar (125 psig) (nur PVDF)
 6,9 bar (100 psig) (nur Polypropylen)
 Max. Korngröße:
 12,7 mm (1/2")

Max. Ansaughöhe:
 5,5 m Trocken (18,2')
 8,6 m Nass (28,4')
 Gewicht:
 Polypropylen 138 kg (305 lb)
 PVDF 161 kg (356 lb)

P1500

Abmessungen

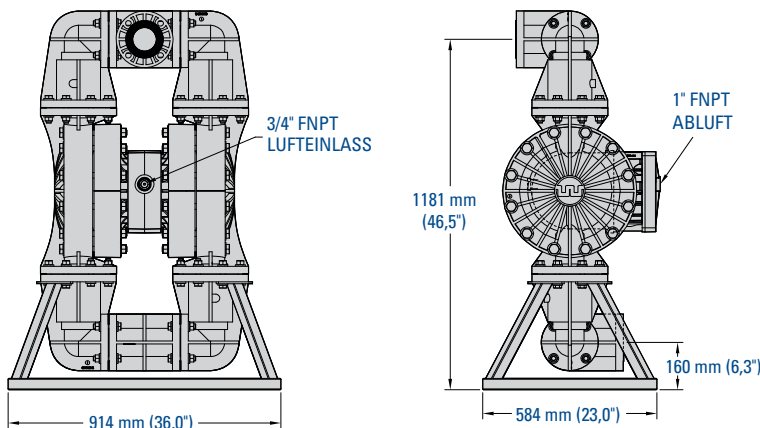

Pumpenkennlinie FULL-STROKE PFTE-FITTED

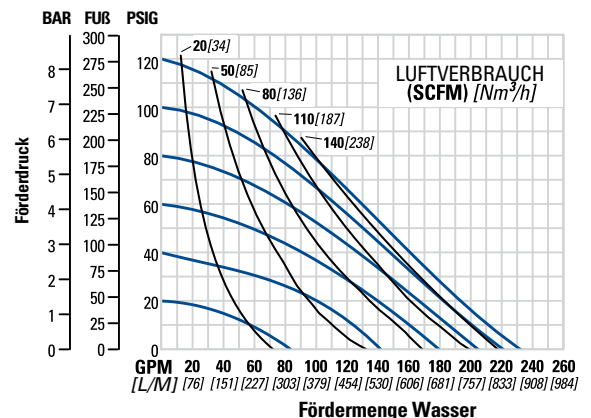

Hinweis: Die Maße variieren je nach Material und Anschlussart. Für weitere Informationen siehe Betriebsanleitung P1500 Kunststoff.

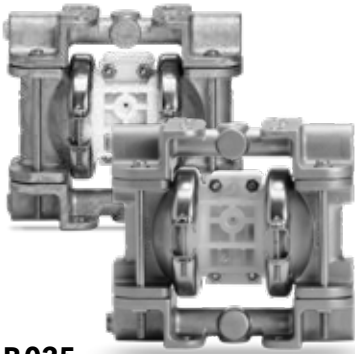

P.025

6 mm (1/4") PRO-FLO SPANNBAND METALLPUMPE

BEZEICHNUNG: GEWINDE (P.025/A, P.025/S)



Luftanschluss: 3 mm (1/8")
 Saugstutzen: 6 mm (1/4")
 Druckstutzen: 6 mm (1/4")
 Anschlussstyp:
 NPT/BSPT (Gewinde)

Max. Fördermenge:
 18,9 l/m (5 gpm)
 Max. Antriebsdruck:
 8,6 bar (125 psig)
 Max. Korngröße:
 0,4 mm (1/64")

Max. Ansaughöhe:
 3,3 m Trocken (10,8')
 9,5 m Nass (31,2')
 Gewicht:
 Aluminium 1,8 kg (4 lb)
 Edelstahl 4,0 kg (8,9 lb)
 Hastelloy® 4,3 kg (9,5 lb)

Abmessungen

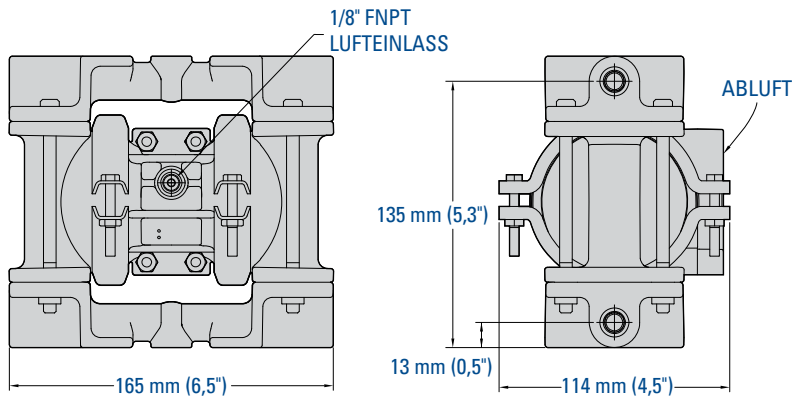

Pumpenkennlinie TPE-FITTED

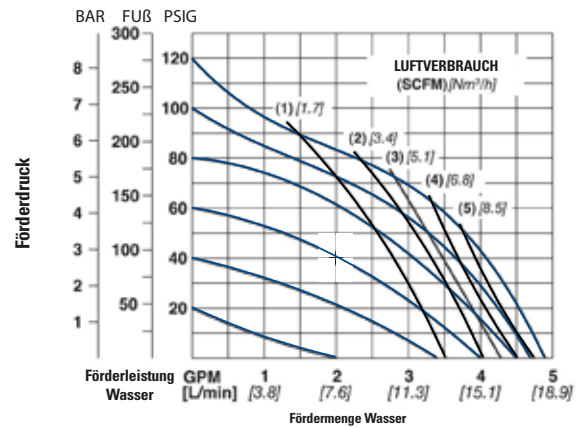

Hinweis: Die Maße variieren je nach Material und Anschlussart. Für weitere Informationen siehe Betriebsanleitung P.025 Metall.

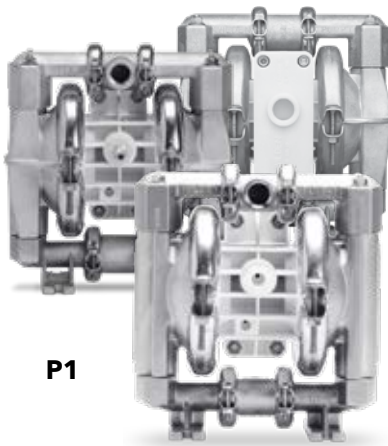

P1

13 mm (1/2") PRO-FLO SPANNBAND METALLPUMPE

BEZEICHNUNG: GEWINDE (P1/A, P1/S)



Luftanschluss: 6 mm (1/4")
 Saugstutzen: 13 mm (1/2")
 Druckstutzen: 13 mm (1/2")
 Anschlussstyp:
 NPT/BSPT (Gewinde)

Max. Fördermenge:
 58,7 l/m (15,5 gpm)
 Max. Antriebsdruck:
 8,6 bar (125 psig)
 Max. Korngröße:
 1,59 mm (1/16")

Max. Ansaughöhe:
 5,8 m Trocken (19,0')
 9,5 m Nass (31,0')
 Gewicht:
 Aluminium 6 kg (13 lb)
 Edelstahl 9kg (20 lb)

Abmessungen

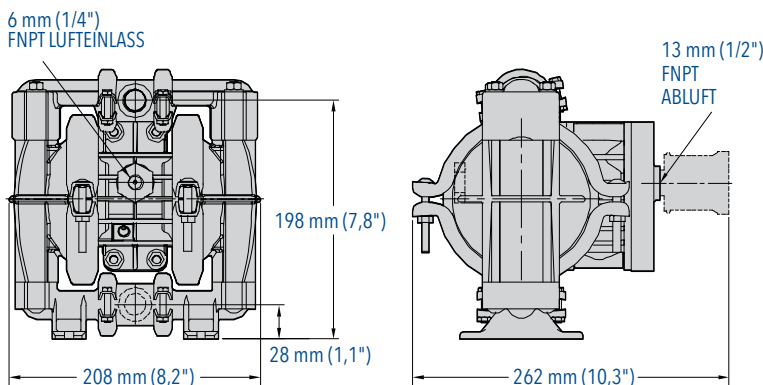

Pumpenkennlinie TPE-FITTED

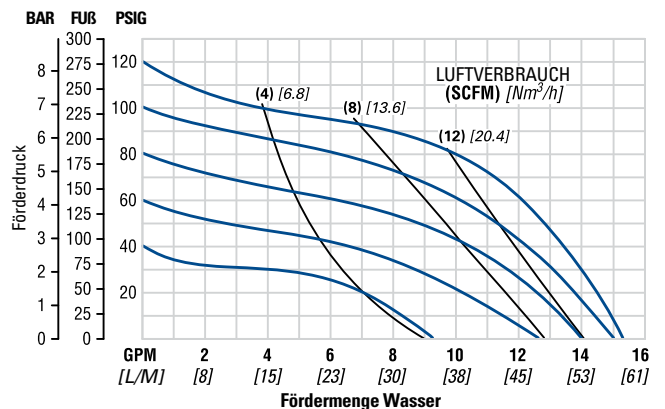

Hinweis: Die Maße variieren je nach Material und Anschlussart. Für weitere Informationen siehe Betriebsanleitung P1 Metall.



25 mm (1") PRO-FLO SPANNBAND METALLPUMPE

BEZEICHNUNG: GEWINDE (P2/A, P2/S)



Luftanschluss: 6 mm (1/4")
 Saugstutzen: 25 mm (1")
 Druckstutzen: 19 mm (3/4")
 Anschlussstyp:
 NPT/BSPT (Gewinde)

Max. Fördermenge:
 172 l/m (45,5 gpm)
 Max. Antriebsdruck:
 8,6 bar (125 psig)
 Max. Korngröße:
 3,2 mm (1/8")

Max. Ansaughöhe:
 7,6 m Trocken (25,0')
 9,0 m Nass (29,5')
 Gewicht:
 Aluminium 9 kg (20 lb)
 Edelstahl 17 kg (37 lb)

P2

Abmessungen

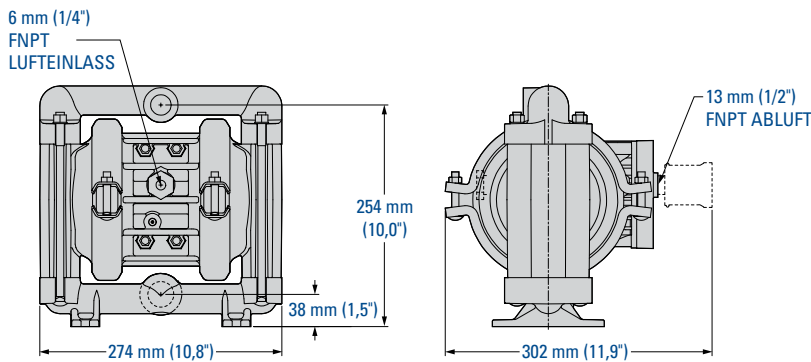

Pumpenkennlinie TPE-FITTED

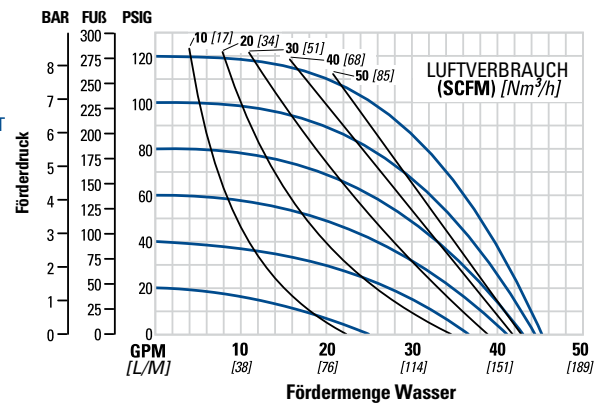

Hinweis: Die Maße variieren je nach Material und Anschlussart. Für weitere Informationen siehe Betriebsanleitung P2 Metall.

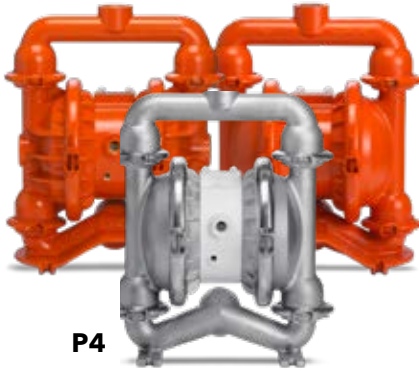

38 mm (1-1/2") PRO-FLO SPANNBAND METALLPUMPE

BEZEICHNUNG: GEWINDE (P4/A, P4/S, P4/W)



Luftanschluss: 13 mm (1/2")
 Saugstutzen: 38 mm (1-1/2")
 Druckstutzen: 32 mm (1-1/4")
 Anschlussstyp:
 NPT/BSPT (Gewinde)

Max. Fördermenge:
 330 l/m (87,2 gpm)
 Max. Antriebsdruck:
 8,6 bar (125 psig)
 Max. Korngröße:
 4,8 mm (3/16")

Max. Ansaughöhe:
 6,4 m Trocken (21,0')
 9,3 m Nass (30,6')
 Gewicht:
 Aluminium 13 kg (29 lb)
 Edelstahl 316 20 kg (45 lb)
 Gusseisen 22 kg (49 lb)
 Legierung C 23 kg (51 lb)

P4

Abmessungen

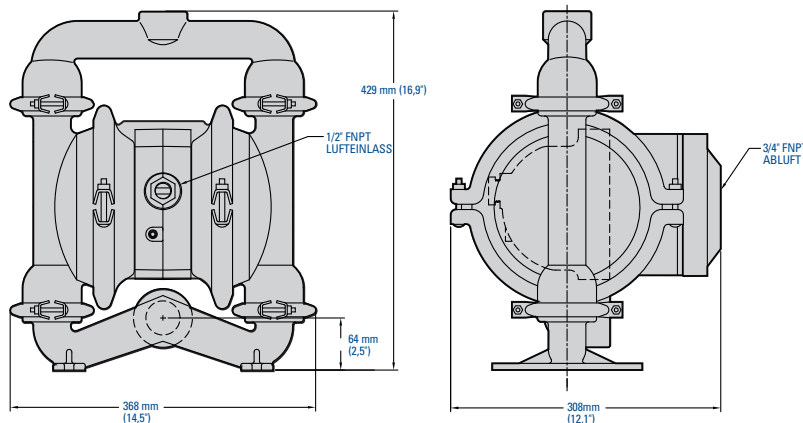

Pumpenkennlinie TPE-MEMBRAN

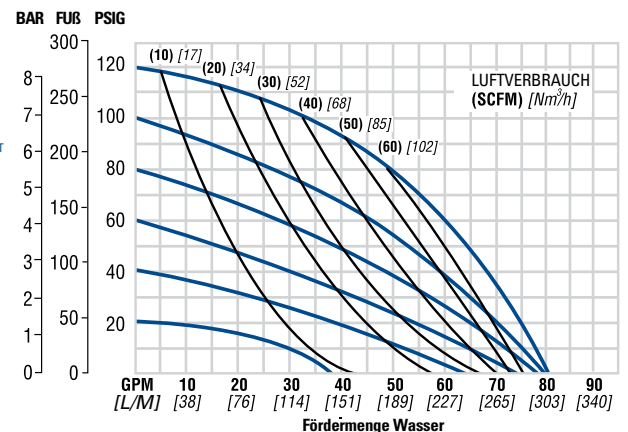

Hinweis: Die Maße variieren je nach Material und Anschlussart. Für weitere Informationen siehe Betriebsanleitung P4 Metall.



51 mm (2") PRO-FLO SPANNBAND METALLPUMPE

BEZEICHNUNG: GEWINDE (P8/A, P8/S, P8/W)



Luftanschluss: 13 mm (1/2")
 Saugstutzen: 51 mm (2")
 Druckstutzen: 51 mm (2")
 Anschlussstyp:
 NPT/BSPT (Gewinde)

Max. Fördermenge:
 630 l/m (166 gpm)
 Max. Antriebsdruck:
 8,6 bar (125 psig)
 Max. Korngröße:
 6,4 mm (1/4")

Max. Ansaughöhe:
 6,9 m Trocken (22,7')
 9,3 m Nass (30,6')
 Gewicht:
 Aluminium 32 kg (70 lb)
 Edelstahl 316 51 kg (112 lb)
 Gusseisen 47 kg (104 lb)
 Legierung C 52 kg (114 lb)

P8

Abmessungen

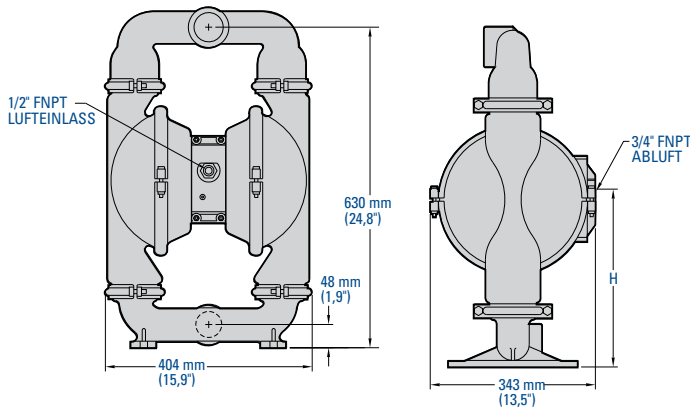

Hinweis: Die Maße variieren je nach Material und Anschlussart. Für weitere Informationen siehe Betriebsanleitung P8 Metall.

Pumpenkennlinie TPE-MEMBRAN

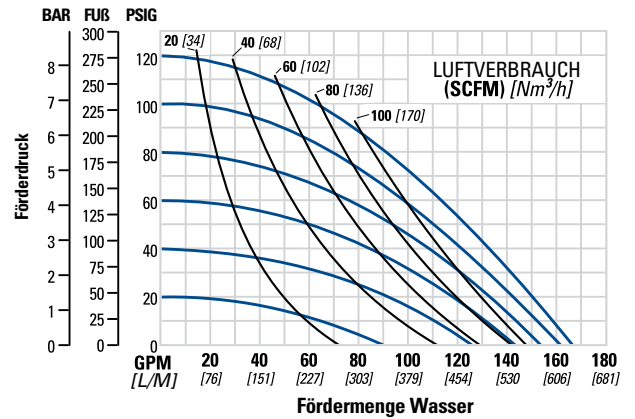

6 mm (1/4") PRO-FLO SPANNBAND KUNSTOFFPUMPE

BEZEICHNUNG: GEWINDE (P.025/K, P.025/P)



Luftanschluss: 3 mm (1/8")
 Saugstutzen: 6 mm (1/4")
 Druckstutzen: 6 mm (1/4")
 Anschlussstyp:
 NPT/BSPT (Gewinde)

Max. Fördermenge:
 18,1 l/m (4,8 gpm)
 Max. Antriebsdruck:
 8,6 bar (125 psig)
 Max. Korngröße:
 0,4 mm (1/64")

Max. Ansaughöhe:
 3,05 m Trocken (10,0')
 9,45 m Nass (31')
 Gewicht:
 1,4 kg (3 lb)

P.025

Abmessungen

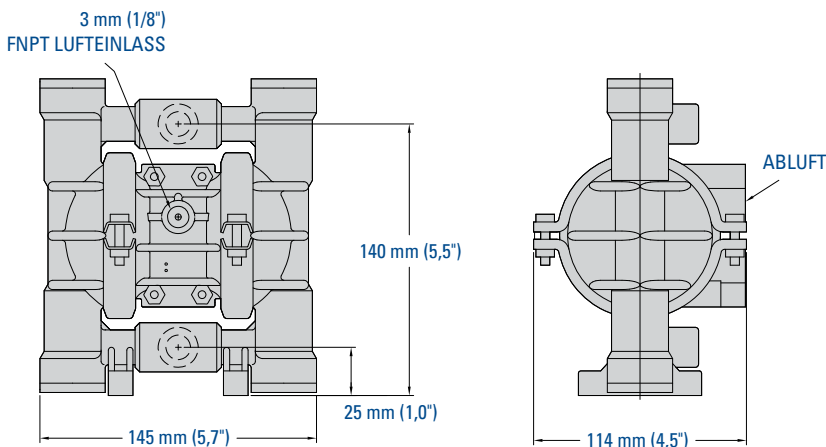

Hinweis: Die Maße variieren je nach Material und Anschlussart. Für weitere Informationen siehe Betriebsanleitung P.025 Kunststoff.

Pumpenkennlinie TPE-MEMBRAN

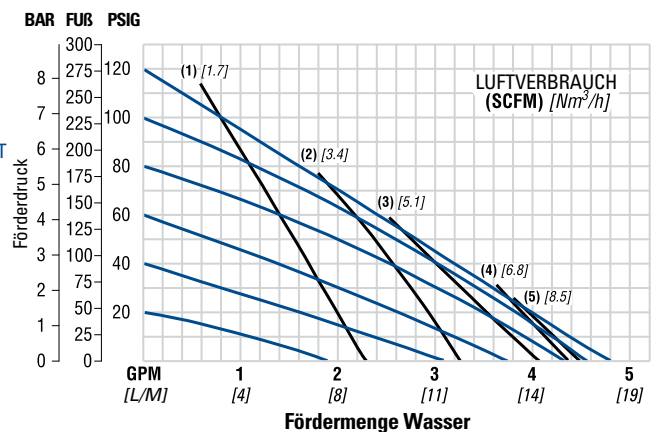

13 mm (1/2") PRO-FLO SPANNBAND KUNSTSTOFFPUMPE

BEZEICHNUNG: GEWINDE (P1/K, P1/P, P1/T)



Luftanschluss: 6 mm (1/4")
 Saugstutzen: 13 mm (1/2")
 Druckstutzen: 13 mm (1/2")
 Anschlussstyp:
 NPT/BSPT (Gewinde)

Max. Fördermenge:
 56,8 l/m (15 gpm)
 Max. Antriebsdruck:
 8,6 bar (125 psig)
 Max. Korngröße:
 1,6 mm (1/16")

Max. Ansaughöhe:
 6,1 m Trocken (20')
 9,8 m Nass (32.0')
 Gewicht:
 Polypropylen 4 kg (9 lb)
 PVDF 5 kg (11 lb)
 PTFE PFA 6 kg (12 lb)

P1

Abmessungen

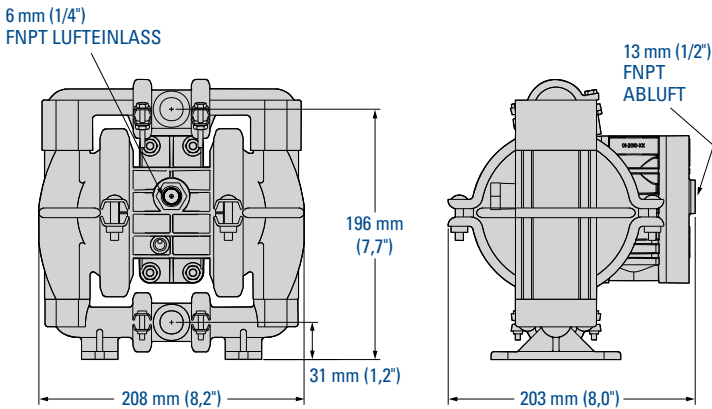

Hinweis: Die Maße variieren je nach Material und Anschlussart. Für weitere Informationen siehe Betriebsanleitung P1 Kunststoff.

Pumpenkennlinie TPE-MEMBRAN

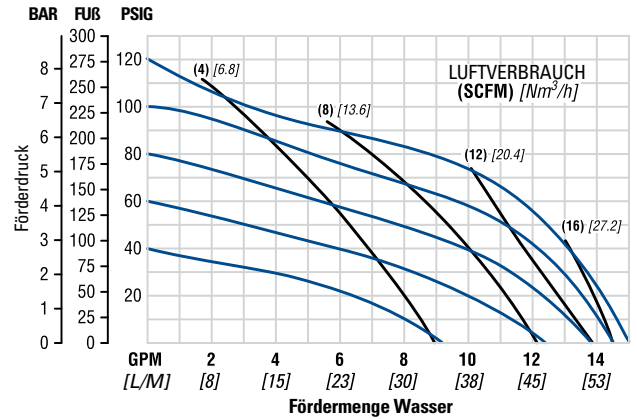

25 mm (1") PRO-FLO SPANNBAND KUNSTSTOFFPUMPE

BEZEICHNUNG: FLANSCH (P2/K, P2/P)

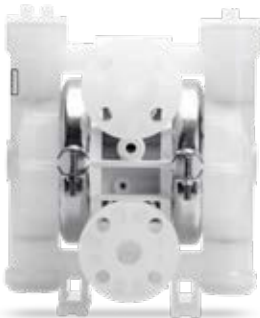

Luftanschluss: 6 mm (1/4")
 Saugstutzen: 25 mm (1")
 Druckstutzen: 25 mm (1")
 Anschlussstyp:
 DIN/ANSI (Flansch)

Max. Fördermenge:
 140 l/m (37 gpm)
 Max. Antriebsdruck:
 8,6 bar (125 psig)
 Max. Korngröße:
 3,2 mm (1/8")

Max. Ansaughöhe:
 5,5 m Trocken (18,0')
 8,8 m Nass (29,0')
 Gewicht:
 Polypropylen 8 kg (18 lb)
 PVDF 10 kg (23 lb)

P2

Abmessungen

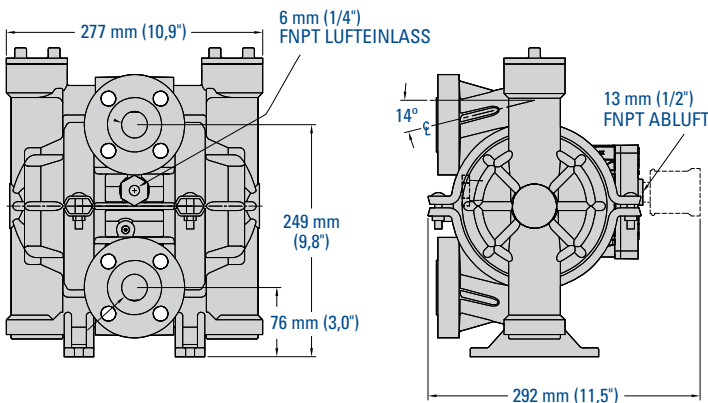

Hinweis: Die Maße variieren je nach Material und Anschlussart. Für weitere Informationen siehe Betriebsanleitung P2 Kunststoff.

Pumpenkennlinie TPE-FITTED

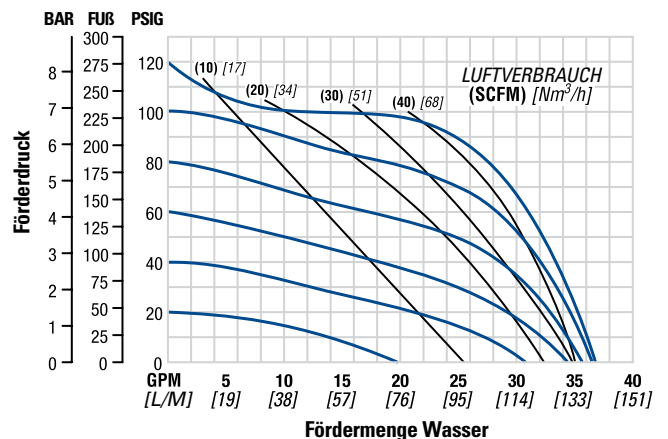



38 mm (1-1/2") PRO-FLO SPANNBAND KUNSTOFFPUMPE

BEZEICHNUNG: FLANSCH (P4/K, P4/P, P4/T)



Luftanschluss: 13 mm (1/2")
 Saugstutzen: 38 mm (1-1/2")
 Druckstutzen: 38 mm (1-1/2")
 Anschlussstyp:
 DIN/ANSI (Flansch)

Max. Fördermenge:
 354 l/m (94 gpm)
 Max. Antriebsdruck:
 8,6 bar (125 psig)
 Max. Korngröße:
 4,8 mm (3/16")

Max. Ansaughöhe:
 4,88 m Trocken (16,0')
 9,3 m Nass (30,6')
 Gewicht:
 Polypropylen 16,8 kg (37 lb)
 PVDF 21,3 kg (47 lb)

P4

Abmessungen

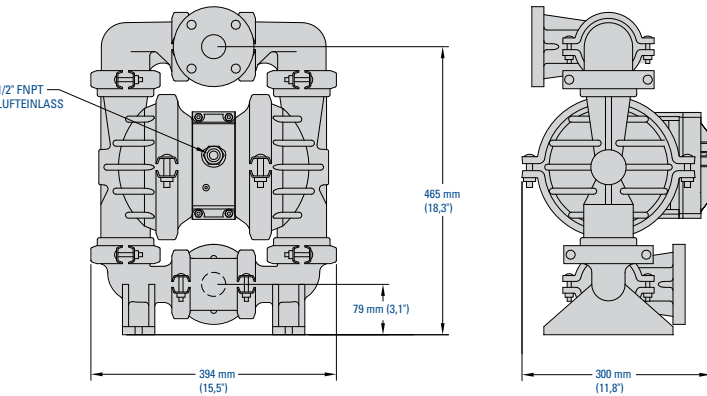

Hinweis: Die Maße variieren je nach Material und Anschlussart. Für weitere Informationen siehe Betriebsanleitung P4 Kunststoff.

Pumpenkennlinie TPE-FITTED

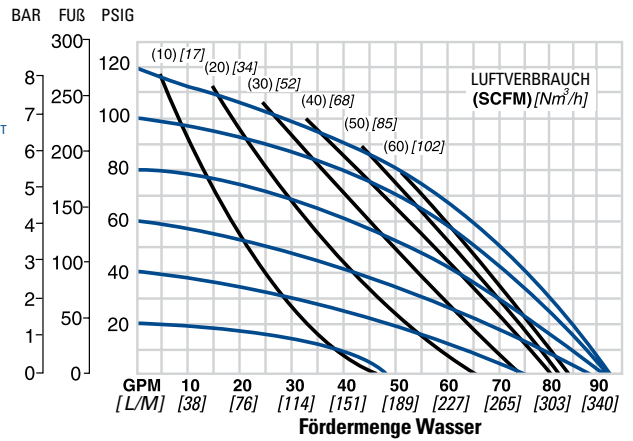

51 mm (2") PRO-FLO SPANNBAND KUNSTOFFPUMPE

BEZEICHNUNG: FLANSCH (P8/P)



Luftanschluss: 1/2" FNPT
 Saugstutzen: 51 mm (2")
 Druckstutzen: 51 mm (2")
 Anschlussstyp:
 DIN/ANSI (Flansch)

Max. Fördermenge:
 591 lpm (156 gpm)
 Max. Antriebsdruck:
 8,6 bar (125 psig)
 Max. Korngröße:
 6,4 mm (1/4")

Max. Ansaughöhe:
 7,4 m Trocken (24,4')
 8,6 m Nass (28,4')
 Gewicht:
 Polypropylen 34 kg (75 lb)
 PVDF 43 kg (95 lb)

P8

Abmessungen

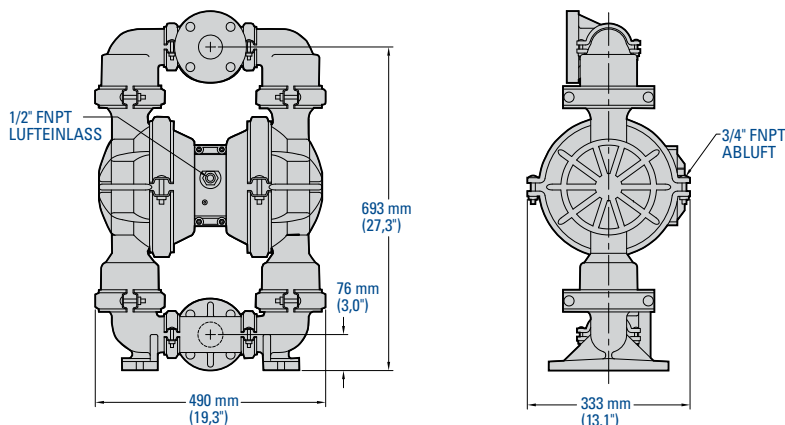

Hinweis: Die Maße variieren je nach Material und Anschlussart. Für weitere Informationen siehe Betriebsanleitung P8 Kunststoff.

Pumpenkennlinie TPE-FITTED

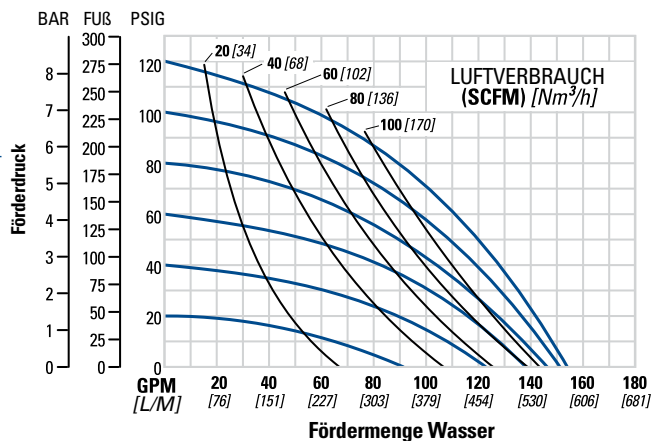

WILDEN®

PSG
22069 Van Buren Street
Grand Terrace
CA, 92313-5651
USA
P: +1 (909) 422-1730
F: +1 (909) 783-3440
wildenpump.com



Where Innovation Flows

WIL-19070-C-07de

Autorisierter PSG®-Partner:

Copyright 2024 PSG®, ein Dover-Unternehmen